

# studio

PANDUAN PEMASANGAN



YOURS IS HERE





# studio

## PANDUAN PEMASANGAN

Model resmi: Seri P02E

Model resmi: P02E001; P02E002

## Catatan, Perhatian, dan Peringatan

-  **CATATAN:** CATATAN menunjukkan informasi penting yang membantu Anda mengoptimalkan penggunaan komputer Anda.
-  **PERHATIAN:** PERHATIAN menunjukkan kerusakan potensial pada perangkat keras atau kehilangan data yang mungkin terjadi dan memberitahukan Anda cara menghindari masalah tersebut.
-  **PERINGATAN:** PERINGATAN menunjukkan potensi terjadinya kerusakan properti, cedera pada seseorang, atau kematian.

---

Informasi di dalam dokumen ini dapat diubah tanpa pemberitahuan sebelumnya.

© 2010 Dell Inc. Hak cipta dilindungi undang-undang.

Dilarang keras memperbanyak material ini dalam cara apa pun tanpa izin tertulis Dell Inc.

Merek dagang yang digunakan dalam teks ini: *Dell*, logo *DELL*, *YOURS IS HERE*, *Solution Station*, dan *DellConnect* merupakan merek dagang Dell Inc.; *Intel*, *Pentium*, dan *Celeron* merupakan merek dagang terdaftar dan *Core* merupakan merek dagang Intel Corporation di AS dan negara lainnya; *Microsoft*, *Windows*, *Windows Vista*, dan *logo tombol start Windows Vista* merupakan merek dagang atau merek dagang terdaftar dari Microsoft Corporation di Amerika Serikat dan/atau negara lainnya; *Blu-ray Disc* merupakan merek dagang Blu-ray Disc Association; *Bluetooth* merupakan merek dagang terdaftar yang dimiliki Bluetooth SIG, Inc. dan digunakan Dell dengan lisensi.

Merek dagang lain dan nama dagang yang mungkin digunakan dalam dokumen ini mengacu ke entitas yang mengaku memiliki merek dan nama produk mereka. Dell Inc. tidak mengklaim kepemilikan dari merek dagang dan nama dagang selain miliknya sendiri.

# Daftar Isi

<b>Memasang Laptop Studio Anda</b> . . . . .	<b>5</b>	Gerakan (Gesture) pada Panel Sentuh . . . . .	30
Sebelum Memasang Komputer Anda . . . . .	5	Kontrol Multimedia . . . . .	32
Menyambungkan adaptor AC . . . . .	6	Fitur Display . . . . .	34
Menyambungkan Kabel Jaringan (Opsional) . . . . .	7	Menggunakan Layar Sentuh (Opsional) . . . . .	36
Menekan Tombol Daya . . . . .	8	Melepaskan dan Memasang Kembali Baterai . . . . .	40
Mengatur Microsoft Windows . . . . .	9	Fitur Perangkat Lunak . . . . .	42
Membuat Media Pemulihan Sistem (Disarankan) . . . . .	10	Pencadangan Online Dell DataSafe (Dell DataSafe Online Backup) . . . . .	43
Memasang Kartu SIM (Opsional) . . . . .	12	Dell Dock . . . . .	44
Mengaktifkan atau Menonaktifkan Nirkabel (Opsional) . . . . .	14	Sensor Jatuh Bebas (Free Fall Sensor) . . . . .	45
Menyambungkan ke Internet (Opsional) . . . . .	16	<b>Menyelesaikan Masalah</b> . . . . .	<b>46</b>
<b>Menggunakan Laptop Studio Anda</b> . . . . .	<b>20</b>	Masalah Layar Sentuh . . . . .	46
Fitur Sisi Kanan . . . . .	20	Kalibrasi Layar Sentuh . . . . .	47
Fitur Sisi Kiri . . . . .	24	Kode Bip . . . . .	48
Fitur Dasar Komputer dan Keyboard . . . . .	28	Masalah Jaringan . . . . .	49
		Masalah Daya . . . . .	50

## Daftar Isi

Masalah Memori .....	52	Layanan Online .....	75
Masalah Penguncian dan Perangkat Lunak .....	52	Layanan Status Pemesanan Otomatis .....	76
<b>Menggunakan Peralatan Pendukung. ....</b>	<b>55</b>	Informasi Produk .....	76
Pusat Dukungan Dell .....	55	Mengembalikan Komponen untuk Reparasi Sesuai Garansi atau untuk Pengembalian Uang .....	77
My Dell Downloads .....	56	Sebelum Menghubungi Dell .....	78
Pesan Sistem .....	56	Menghubungi Dell .....	80
Penelusuran Kesalahan Perangkat Keras. .	59	<b>Mencari Informasi</b>	
Diagnostik Dell .....	59	<b>Tambahan dan Bantuan. ....</b>	<b>81</b>
<b>Memulihkan Sistem</b>		<b>Spesifikasi .....</b>	<b>84</b>
<b>Pengoperasian Anda .....</b>	<b>64</b>	<b>Lampiran .....</b>	<b>97</b>
Pemulihan Sistem .....	65	Pemberitahuan Produk Macrovision .....	97
Pencadangan Lokal Dell DataSafe (Dell DataSafe Local Backup).....	66	Informasi untuk NOM, atau Standar Resmi Meksiko (Hanya untuk Meksiko)....	98
Media Pemulihan Sistem .....	69	<b>Indeks .....</b>	<b>99</b>
Pemulihan Profil Pabrik Dell.....	70		
<b>Mendapatkan Bantuan .....</b>	<b>73</b>		
Dukungan Teknis dan Layanan Pelanggan .	74		
DellConnect .....	74		

# Memasang Laptop Studio Anda

Bagian ini menyediakan informasi tentang cara memasang laptop Studio 1745/1747/1749 Anda.

## Sebelum Memasang Komputer Anda

Saat memilih lokasi untuk komputer Anda, pastikan konektor listrik dapat dijangkau dengan mudah, tersedia ventilasi yang cukup, dan komputer ditempatkan di permukaan yang datar.

Laptop dapat mengalami pemanasan berlebih jika aliran udara di sekeliling komputer terbatas. Untuk mencegah pemanasan berlebih, pastikan ada jarak sekitar 10,2 cm (4 inci) di belakang komputer dan minimum 5,1 cm (2 inci) pada sisi-sisi lainnya. Anda tidak boleh meletakkan komputer di tempat yang tertutup, seperti di dalam lemari atau laci saat komputer dinyalakan.

 **PERINGATAN:** Jangan sampai ada benda yang menyumbat, masuk ke dalam ventilasi udara atau ada debu yang menumpuk dalam ventilasi udara. Jangan simpan komputer Dell™ Anda di lingkungan dengan aliran udara terbatas, seperti tas kerja yang tertutup, atau pada permukaan dari kain, seperti karpet atau permadani, saat komputer masih menyala. Aliran udara yang terbatas dapat merusak komputer, mengurangi performa komputer, atau menimbulkan kebakaran. Komputer mengaktifkan kipas saat komputer menjadi panas. Bunyi kipas merupakan hal yang normal dan tidak berarti adanya masalah dengan kipas atau komputer.

 **PERHATIAN:** Meletakkan atau menumpuk benda-benda berat dan keras di atas komputer dapat menyebabkan kerusakan permanen pada komputer.

## Menyambungkan adaptor AC

Sambungkan adaptor AC ke komputer dan kemudian masukkan ke outlet listrik atau protektor daya.

**⚠ PERINGATAN:** Adaptor AC dapat digunakan dengan outlet listrik di seluruh dunia. Namun, konektor daya dan soket ekstensi mungkin berbeda-beda di beberapa negara. Menggunakan kabel yang tidak kompatibel atau menyambungkan kabel ke soket ekstensi atau outlet listrik secara tidak tepat dapat menyebabkan kebakaran atau kerusakan permanen pada komputer Anda.

**✍ CATATAN:** Sambungkan kabel daya ke adaptor dengan kuat dan pastikan lampu pada adaptor menyala saat Anda mengaktifkan daya.

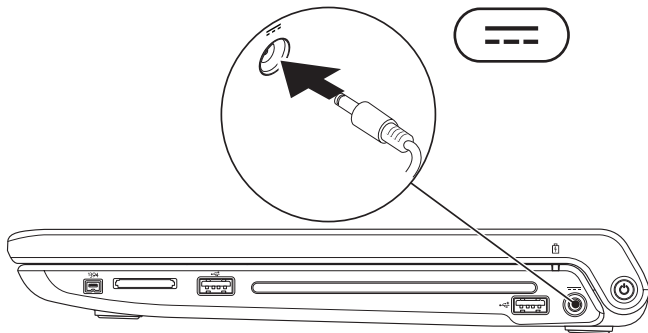



## Menyambungkan Kabel Jaringan (Opsional)

Untuk menggunakan koneksi jaringan kabel, sambungkan kabel jaringan.

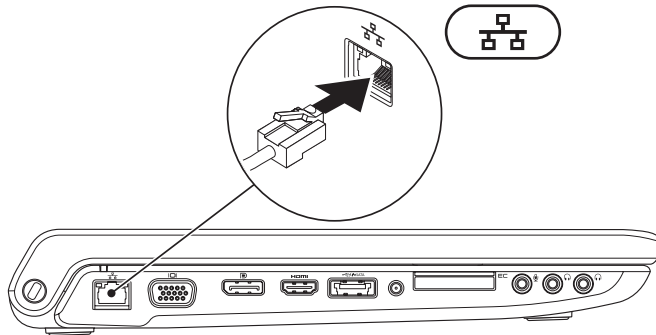

## Menekan Tombol Daya

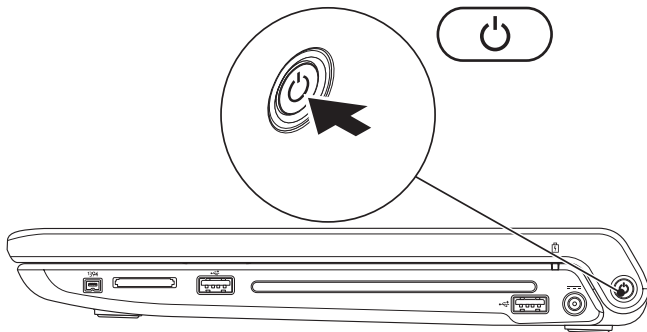

## Mengatur Microsoft Windows

Komputer Dell Anda telah dilengkapi dengan sistem pengoperasian Microsoft® Windows®. Saat mengatur Microsoft Windows untuk pertama kalinya, ikuti instruksi pada layar. Tahapan ini harus dilakukan dan mungkin membutuhkan waktu beberapa saat hingga selesai. Layar pengaturan Windows akan menuntun Anda melewati beberapa prosedur, termasuk menerima perjanjian lisensi, mengatur preferensi, dan mengatur koneksi Internet.

 **PERHATIAN:** Proses pengaturan sistem pengoperasian tidak boleh dihentikan. Jika dihentikan, komputer Anda akan menjadi tidak dapat digunakan dan Anda harus menginstal kembali sistem pengoperasian.

 **CATATAN:** Untuk performa komputer yang optimal, Anda disarankan mengunduh dan menginstal BIOS dan driver terbaru untuk komputer Anda yang tersedia di [support.dell.com](https://support.dell.com).

 **CATATAN:** Untuk informasi mengenai sistem pengoperasian dan fitur, lihat situs [support.dell.com/MyNewDell](https://support.dell.com/MyNewDell).

# Membuat Media Pemulihan Sistem (Disarankan)

 **CATATAN:** Anda disarankan untuk membuat media pemulihan sistem segera setelah Anda mengatur Microsoft Windows.



Media pemulihan sistem dapat digunakan untuk memulihkan komputer Anda ke status pengoperasian semula seperti status saat komputer Anda beli, selama melindungi file data (tanpa memerlukan disk *Sistem Pengoperasian*). Anda dapat menggunakan media pemulihan sistem jika perubahan perangkat keras, perangkat lunak, driver, atau pengaturan sistem lainnya menyebabkan kondisi pengoperasian yang tidak diinginkan pada komputer Anda.

Anda akan memerlukan butir berikut untuk membuat media pemulihan sistem:

- Pencadangan Lokal Dell DataSafe (Dell DataSafe Local Backup)
- USB key dengan kapasitas minimum 8 GB atau DVD-R/DVD+ R/Blu-ray Disc™

 **CATATAN:** Pencadangan Lokal Dell DataSafe tidak mendukung disk yang dapat ditulis ulang (rewritable disc).

Untuk membuat media pemulihan sistem:

1. Pastikan bahwa adaptor AC telah tersambung (lihat "Menyambungkan Adaptor AC" di halaman 6).
  2. Pasang disk atau USB key ke dalam komputer.
  3. Klik **Start** (Mulai)  → **Programs** (Program) → **Dell DataSafe Local Backup** (Pencadangan Lokal Dell DataSafe).
  4. Klik **Create Recovery Media** (Buat Media Pemulihan).
  5. Ikuti instruksi pada layar.
-  **CATATAN:** Untuk informasi mengenai prosedur menggunakan media pemulihan sistem, lihat "Media Pemulihan Sistem" di halaman 69.

# Memasang Kartu SIM (Opsional)

 **CATATAN:** Anda tidak perlu memasang kartu SIM jika menggunakan kartu EVDO untuk mengakses Internet.

Memasang kartu Subscriber Identity Module (SIM) di komputer memungkinkan Anda untuk terkoneksi ke Internet. Untuk mengakses Internet, Anda harus berada dalam area jaringan penyedia layanan telepon selular Anda.

Untuk memasang kartu SIM:

1. Matikan komputer Anda.
2. Lepaskan baterai (lihat "Melepaskan dan Memasang Kembali Baterai" di halaman 40).
3. Di tempat baterai, masukkan kartu SIM ke dalam slot kartu SIM.
4. Pasang kembali baterai (lihat "Melepaskan dan Memasang Kembali Baterai" di halaman 40).
5. Nyalakan komputer.

Untuk melepaskan kartu SIM, tekan dan keluarkan kartu SIM.

- 1 kartu SIM
- 2 slot kartu SIM
- 3 tempat baterai

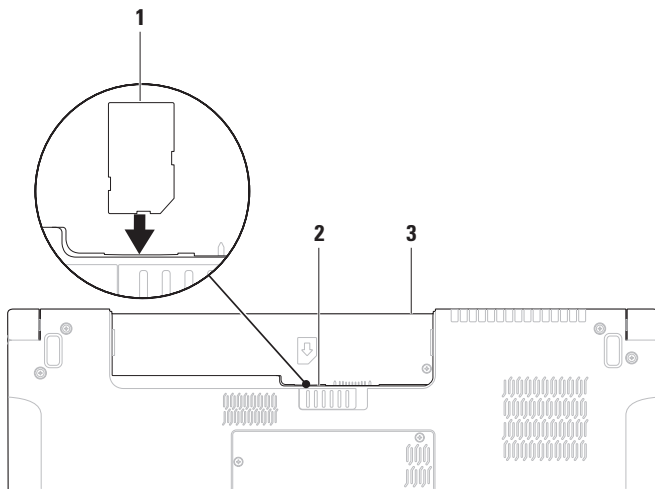

## Mengaktifkan atau Menonaktifkan Nirkabel (Opsional)

Tekan tombol  atau tekan tombol <Fn><F2> pada keyboard untuk mengaktifkan atau menonaktifkan nirkabel. Ikon aktif dan nonaktif nirkabel akan muncul pada layar untuk mengindikasikan status.

Nirkabel aktif:

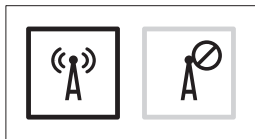

Nirkabel nonaktif:

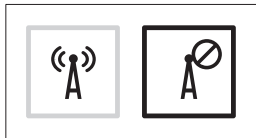

Untuk informasi mengenai cara mengubah karakteristik tombol Fn, lihat "Kontrol Multimedia" di halaman 32.



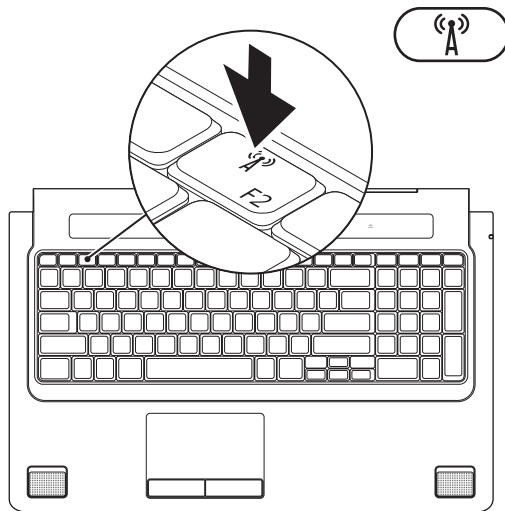

## Menyambungkan ke Internet (Opsional)

Untuk tersambung ke internet, Anda membutuhkan modem eksternal atau koneksi jaringan dan Penyedia Layanan Internet (ISP).

Jika modem USB eksternal atau adaptor WLAN tidak menjadi bagian dari pesanan awal Anda, Anda dapat membeli komponen ini pada [www.dell.com](http://www.dell.com).

## Mengatur Koneksi Kabel

- Jika Anda menggunakan koneksi dial-up, sambungkan jalur telepon ke modem USB eksternal opsional dan ke soket telepon sebelum Anda mengatur koneksi internet.
- Jika Anda menggunakan DSL atau koneksi modem satelit/kabel, hubungi ISP atau layanan telepon selular Anda untuk instruksi pemasangan.

Untuk menyelesaikan pengaturan koneksi internet kabel Anda, ikuti instruksi di bagian "Mengatur Koneksi Internet Anda" pada halaman 18.

## Mengatur Koneksi Internet Nirkabel

 **CATATAN:** Untuk mengatur perute nirkabel Anda, lihat dokumentasi yang dikirimkan bersama dengan perute Anda.

Sebelum Anda dapat menggunakan koneksi internet nirkabel, Anda harus menyambungkan perute nirkabel Anda.

Untuk mengatur koneksi ke perute nirkabel:

*Windows® 7*

1. Pastikan nirkabel telah diaktifkan di komputer Anda (lihat "Mengaktifkan atau Menonaktifkan Nirkabel" pada halaman 14).
2. Simpan dan tutup semua file yang terbuka, dan tutup semua program.
3. Klik **Start** (Mulai)  → **Control Panel** (Panel Kontrol).
4. Pada kotak pencarian, ketik `network`, kemudian klik **Network and Sharing Center** (Pusat Jaringan dan Bagi-Pakai) → **Connect to a network** (Sambung ke jaringan).

5. Ikuti instruksi pada layar untuk menyelesaikan pengaturan.

*Windows Vista®*

1. Pastikan nirkabel telah diaktifkan di komputer Anda (lihat "Mengaktifkan atau Menonaktifkan Nirkabel" pada halaman 14).
2. Simpan dan tutup semua file yang terbuka, dan tutup semua program.
3. Klik **Start** (Mulai)  → **Connect To** (Sambung ke).
4. Ikuti instruksi pada layar untuk menyelesaikan pengaturan.

### Mengatur Koneksi Internet Anda

ISP dan penawaran ISP berbeda-beda di setiap negara. Hubungi ISP Anda untuk penawaran yang tersedia di negara Anda.

Jika Anda tidak dapat terkoneksi ke internet, namun sebelumnya berhasil melakukan koneksi, ISP mungkin sedang bermasalah. Hubungi ISP Anda untuk memeriksa status layanan, atau coba lakukan koneksi lagi nanti.

Siapkan informasi ISP Anda. Jika Anda tidak memiliki ISP, panduan **Connect to the Internet** (Sambung ke Internet) dapat membantu Anda mendapatkan sebuah ISP.

Untuk mengatur koneksi Internet Anda:

*Windows 7*

1. Simpan dan tutup semua file yang terbuka, dan tutup semua program.
2. Klik **Start** (Mulai)  → **Control Panel** (Panel Kontrol).
3. Pada kotak pencarian, ketik *network*, kemudian klik **Network and Sharing Center** (Pusat Jaringan dan Bagi-Pakai) → **Set up a new connection or network** (Atur koneksi atau jaringan baru) → **Connect to the Internet** (Sambung ke Internet).

Jendela **Connect to the Internet** (Sambung ke Internet) akan muncul.

 **CATATAN:** Jika Anda tidak mengetahui tipe koneksi mana yang harus dipilih, klik **Help me choose** (Bantu saya untuk memilih) atau hubungi ISP Anda.

4. Ikuti instruksi pada layar dan gunakan informasi pengaturan yang disediakan oleh ISP Anda untuk menyelesaikan pengaturan.

### *Windows Vista*

1. Simpan dan tutup semua file yang terbuka, dan tutup semua program.
2. Klik **Start** (Mulai)  → **Control Panel** (Panel Kontrol).
3. Pada kotak pencarian, ketik `network`, kemudian klik **Network and Sharing Center** (Pusat Jaringan dan Bagi-Pakai) → **Set up a connection or network** (Atur koneksi atau jaringan) → **Connect to the Internet** (Sambung ke Internet).

Jendela **Connect to the Internet** (Sambung ke Internet) akan muncul.

 **CATATAN:** Jika Anda tidak mengetahui tipe koneksi mana yang harus dipilih, klik **Help me choose** (Bantu saya untuk memilih) atau hubungi ISP Anda.

4. Ikuti instruksi pada layar dan gunakan informasi pengaturan yang disediakan oleh ISP Anda untuk menyelesaikan pengaturan.

# Menggunakan Laptop Studio Anda

Bagian ini berisi informasi tentang fitur yang tersedia di laptop Studio 1745/1747/1749 Anda.

## Fitur Sisi Kanan

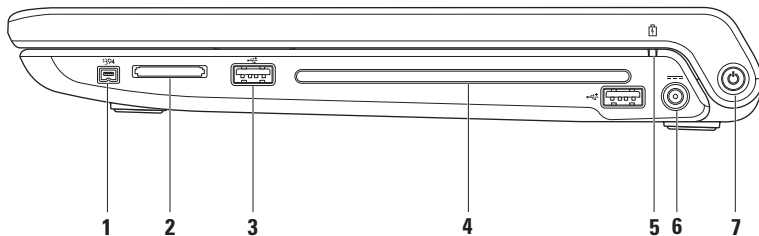

---

1  **Konektor IEEE 1394a** — Menyambungkan ke perangkat multimedia serial kecepatan tinggi, seperti kamera video digital.

---

2 **Pembaca Kartu Media 8-in-1** — Menawarkan cara yang cepat dan nyaman untuk menampilkan dan berbagi foto digital, musik, video, dan dokumen yang disimpan dalam kartu memori digital berikut:

- Kartu memori Secure Digital (SD)
- Kartu Secure Digital Input/Output (SDIO)
- Secure Digital High Capacity (SDHC)
- Secure Digital High Density (SDHD)
- Memory Stick
- Memory Stick PRO
- MultiMedia Card (MMC)
- Kartu xD-Picture

**CATATAN:** Komputer Anda dikirimkan dengan sisipan plastik terpasang dalam slot kartu media. Sisipan ini melindungi slot yang belum digunakan dari debu dan partikel lainnya. Simpan sisipan untuk digunakan saat kartu media tidak dipasang di dalam slot; sisipan dari komputer lain mungkin tidak cocok untuk komputer Anda.

---

3  **Konektor USB 2.0 (2)** — Menyambungkan ke perangkat USB, seperti mouse, keyboard, printer, drive eksternal, atau pemutar MP3.

---

- 4 Drive optis** — Memutar atau merekam CD, DVD, dan Blu-ray Disc (opsional). Pastikan Anda memasukkan disk dengan sisi cetak menghadap ke atas.

 **PERHATIAN:** Jangan gunakan disk berukuran atau berbentuk lain (termasuk mini-CD dan mini-DVD) karena Anda dapat merusak drive.

Letakkan disk di bagian tengah slot disk, dengan label mengarah ke atas dan dorong sedikit disk ke dalam slot. Drive akan menarik masuk disk secara otomatis dan mulai membaca kontennya.

---

- 5  Lampu status baterai** — Menyala solid atau berkedip-kedip untuk menginformasikan status arus baterai. Lampu mengindikasikan status berikut saat komputer dinyalakan dari adaptor AC:

- Padam — daya baterai memadai atau komputer dimatikan.
- Putih solid — baterai sedang diisi.
- Kuning solid — baterai lemah dan baterai sedang diisi.

baterai:

- Padam — baterai terisi penuh.
  - Kuning solid — baterai lemah dan Anda harus menyambungkan adaptor AC atau menyimpan dan menutup dokumen dan aplikasi yang sedang dibuka.
-



**6**  **Konektor adaptor AC** — Menyambungkan ke adaptor AC yang memberi daya komputer dan mengisi baterai.

---

**7**  **Lampu dan tombol daya** — Mengaktifkan dan menonaktifkan komputer saat ditekan. Lampu pada tombol menginformasikan status daya berikut:

- Putih solid — Komputer menyala.
- Putih berkedip — Komputer dalam mode standby.
- Padam — Komputer dimatikan atau dalam kondisi hibernasi.

---

## Fitur Sisi Kiri

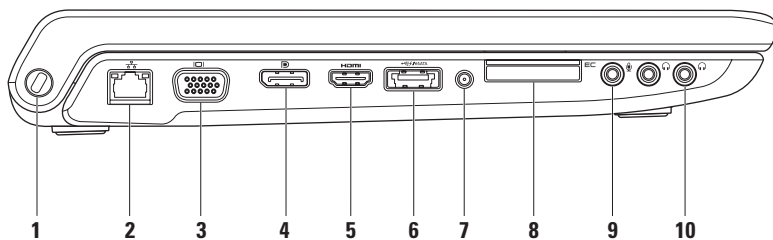

---

**1 Slot kabel sekuriti** — Untuk memasang kabel sekuriti yang dijual di pasaran ke komputer.

**CATATAN:** Sebelum Anda membeli kabel sekuriti, pastikan bahwa kabel dapat digunakan dengan slot kabel sekuriti pada komputer Anda.

---

**2  Konektor jaringan** — Menyambungkan komputer Anda ke jaringan atau perangkat broadband jika Anda menggunakan jaringan kabel. Dua lampu di samping konektor mengindikasikan status dan aktivitas untuk koneksi jaringan kabel.

---

**3  Konektor VGA** — Menyambungkan ke perangkat video, seperti monitor atau proyektor.

---

**4  Konektor DisplayPort** — Konektor standar interface digital yang mendukung monitor dan proyektor DisplayPort eksternal.

---

**5  Konektor HDMI** — Menyambungkan ke TV untuk sinyal video dan audio 5.1.

**CATATAN:** Jika digunakan dengan monitor, hanya sinyal video yang terbaca.

---



- 6 Konektor combo eSATA/USB dengan USB PowerShare** — Menyambungkan ke perangkat penyimpanan kompatibel eSATA (seperti drive hard disk atau drive optis eksternal) atau perangkat USB (seperti mouse, keyboard, printer, drive eksternal, atau pemutar MP3). Fitur USB PowerShare memungkinkan Anda untuk mengisi daya perangkat USB saat komputer dinyalakan/dimatikan atau dalam kondisi "sleep".

**CATATAN:** Perangkat USB tertentu mungkin tidak terisi saat komputer dimatikan atau dalam kondisi "sleep". Pada kasus seperti ini, nyalakan komputer untuk mengisi daya perangkat.

**CATATAN:** Jika Anda mematikan komputer saat mengisi daya perangkat USB, pengisian perangkat akan terhenti. Untuk melanjutkan pengisian, lepaskan koneksi perangkat USB lalu sambungkan lagi.

**CATATAN:** USB PowerShare dimatikan secara otomatis jika total daya baterai hanya tersisa 10%.

- 7 Konektor input antena (pada model yang didukung)** — Menyambungkan antena eksternal untuk menampilkan program menggunakan kartu TV tuner (opsional).
-

- 8  **Slot ExpressCard** — Menyediakan dukungan untuk memori tambahan, komunikasi kabel dan nirkabel, multimedia, dan fitur sekuriti. Slot mendukung Express Card 34 mm.

**CATATAN:** Slot ExpressCard didesain hanya untuk ExpressCard. TIDAK mendukung kartu PC.

**CATATAN:** Komputer Anda dikirimkan dengan sisipan plastik terpasang dalam slot ExpressCard. Sisipan ini melindungi slot yang belum digunakan dari debu dan partikel lainnya. Simpan sisipan untuk digunakan saat ExpressCard tidak dipasang di dalam slot; sisipan dari komputer lain mungkin tidak cocok untuk komputer Anda.

---

- 9  **Konektor audio input/mikrofon** — Menyambungkan ke sebuah mikrofon atau menginput sinyal untuk penggunaan dengan program audio.
- 

- 10  **Konektor Audio output/Headphone (2)** — Menyambungkan satu atau dua pasang headphone, atau mengirimkan audio ke speaker listrik atau sound system. Sinyal audio sama untuk kedua konektor.
-

## Fitur Dasar Komputer dan Keyboard

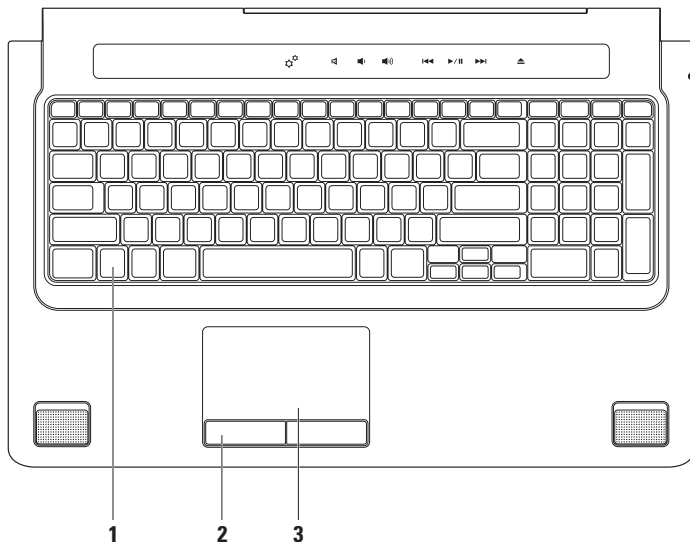

- 
- 1 Keyboard/Keyboard dengan lampu latar (opsional)** — Jika Anda membeli fitur opsional keyboard dengan lampu latar, tombol F6 akan memiliki ikon keyboard dengan lampu latar  di atasnya. Fitur opsional keyboard dengan lampu latar menyediakan pencahayaan di lingkungan yang gelap dengan menerangi semua simbol pada tombol.

Tombol kontrol multimedia juga terletak pada keyboard. Tombol-tombol ini mengontrol CD, DVD, Blu-ray Disc™ (opsional), dan pemutaran media.

 **Pengaturan penerangan keyboard dengan lampu latar** — Tekan tombol <F6> untuk berpindah antara tiga status penyalaan lampu (dalam urutan berikut):

- a. penerangan setengah pada keyboard
- b. penerangan penuh pada keyboard
- c. tanpa penerangan

Untuk informasi lebih lanjut tentang keyboard, lihat *Panduan Teknologi Dell*.

- 
- 2 Tombol panel sentuh** — Menyediakan fungsi klik kiri dan klik kanan seperti pada mouse.

- 
- 3 Panel sentuh** — Menyediakan fungsi seperti mouse untuk memindahkan kursor, menarik atau memindahkan item pilihan, dan klik kiri dengan menekan permukaan.

Panel sentuh mendukung fitur Gulir (Scroll), Balik (Flick), Perkecil/Perbesar (Zoom), dan Putar (Rotate) Untuk mengubah pengaturan, klik dua kali ikon **Perangkat Pengarah Sinaptik** di area notifikasi pada desktop Anda.

---

## Gerakan (Gesture) pada Panel Sentuh

 **CATATAN:** Sebagian gerakan panel sentuh mungkin dinonaktifkan secara standar. Untuk mengubah pengaturan gerakan, klik dua kali ikon **Perangkat Pengarah Sinaptik** di area notifikasi pada desktop Anda.

### Gerakan Dua Jari

**Gulir** — Memungkinkan Anda untuk menggulirkan konten. Fitur gulir meliputi:

**Auto Scroll Vertical (Fitur Gulir Vertikal Otomatis)** — Memungkinkan Anda untuk menggulir ke atas atau ke bawah pada jendela aktif.

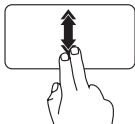

Gerakkan dua jari ke atas atau ke bawah dengan cepat untuk mengaktifkan fitur gulir vertikal otomatis.

Sentuh pada panel sentuh untuk menghentikan fitur gulir otomatis.

**Auto Scroll Horizontal (Fitur Gulir Horizontal Otomatis)** — Memungkinkan Anda untuk menggulir ke kiri atau ke kanan pada jendela aktif.

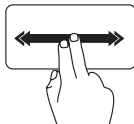

Gerakkan dua jari ke kiri atau ke kanan dengan cepat untuk mengaktifkan gulir horizontal otomatis.

Sentuh pada panel sentuh untuk menghentikan fitur gulir otomatis.

**Zoom** — Memungkinkan Anda untuk memperbesar atau memperkecil tampilan konten layar. Fitur zoom meliputi:

**Pinch (Jepit)** — Memungkinkan Anda untuk memperbesar (zoom in) dan memperkecil (zoom out) dengan melebarkan dua jari atau dengan menyatukan dua jari pada panel sentuh.



Untuk memperbesar:

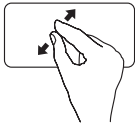

Pisahkan dua jari untuk memperbesar tampilan jendela aktif.

Untuk memperkecil:

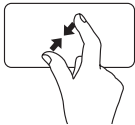

Satukan dua jari untuk memperkecil tampilan jendela aktif.

**Putar** — Memungkinkan Anda untuk memutar konten aktif pada layar. Fitur putar meliputi:

**Twist (Pilin)** — Memungkinkan Anda untuk memutar konten aktif menggunakan dua jari; satu jari berfungsi sebagai jangkar dan jari lainnya memutar.



Tahan ibu jari pada posisinya, gerakkan jari telunjuk dengan membentuk lengkungan ke kanan atau ke kiri untuk memutar ke kanan atau ke kiri.

### Gerakan Tiga Jari

**Flick (Balik)** — Memungkinkan Anda untuk membalik konten ke depan atau ke belakang berdasarkan arah pembalikan.

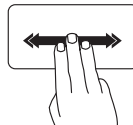

Gerakkan tiga jari dengan cepat ke arah yang diinginkan untuk membalik konten di jendela aktif.

# Kontrol Multimedia

Kontrol multimedia dapat diakses menggunakan tombol kontrol multimedia pada keyboard atau kontrol multimedia peka sentuh yang terletak di atas keyboard.

## Tombol Kontrol Multimedia

Anda dapat mengonfigurasi tombol kontrol multimedia pada keyboard dengan menggunakan **Utilitas Pengaturan Sistem** (BIOS) atau **Pusat Mobilitas Windows**.

### Utilitas Pengaturan Sistem (BIOS)

Untuk mengakses **Karakteristik Tombol Fungsi**:

1. Tekan <F2> selama POST (Power On Self Test) untuk masuk ke utilitas **Pengaturan Sistem** (BIOS).
2. Pada **Karakteristik Tombol Fungsi**, pilih **Pertama Tombol Multimedia** atau **Pertama Tombol Fungsi**.



**Pertama Tombol Multimedia** — Ini merupakan opsi standar. Tekan tombol multimedia apa

saja untuk menjalankan tindakan terkait. Untuk tombol fungsi, tekan <Fn> + tombol fungsi yang diperlukan.

**Pertama Tombol Fungsi** — Tekan sembarang tombol fungsi untuk menjalankan tindakan terkait. Untuk tombol multimedia, tekan <Fn> + tombol multimedia yang diperlukan.

 **CATATAN:** Opsi **Pertama Tombol Multimedia** hanya aktif dalam sistem pengoperasian.

### Pusat Mobilitas Windows

1. Tekan tombol < > <X> pada keyboard atau sentuh ikon  pada kontrol media peka sentuh untuk menampilkan Pusat Mobilitas Windows.
2. Pada **Urutan Tombol Fungsi**, pilih **Tombol Fungsi** atau **Tombol Multimedia**.

### Kontrol Multimedia Peka Sentuh

Dengan menyentuh kontrol media, pengoperasian multimedia yang terkait akan diaktifkan.

## Tombol Kontrol Multimedia



## Kontrol Multimedia Peka Sentuh



Jalankan Pusat Mobilitas Windows



Mematikan suara



Mengurangi level volume



Menambah level volume



Memutar trek atau bab (chapter) sebelumnya



Memutar atau menunda



Memutar trek atau bab (chapter) selanjutnya



Mengeluarkan disk

## Fitur Display

Panel display berisi sebuah kamera dan rangkaian mikrofon ganda yang menyertainya.

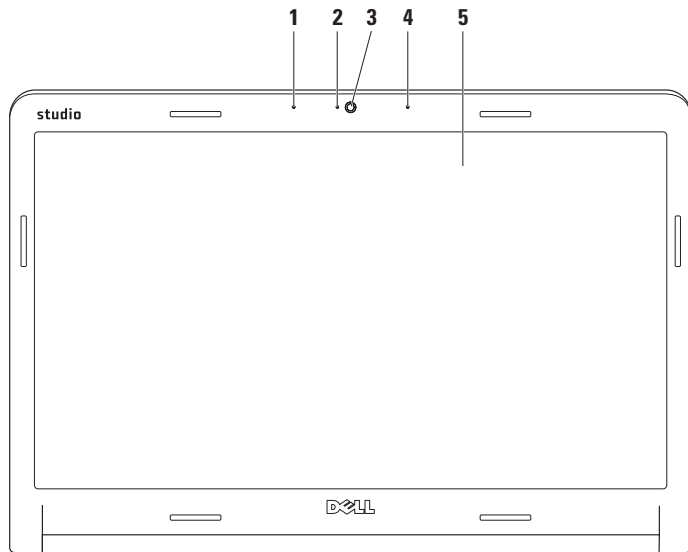

- 
- 1 Rangkaian mikrofon digital kiri** — Bersama dengan rangkaian mikrofon digital kanan akan menyediakan suara berkualitas tinggi untuk chatting video dan rekaman suara.

---

  - 2 Lampu aktivitas kamera** — Menginformasikan kamera aktif atau nonaktif.

---

  - 3 Kamera** — Kamera terintegrasi untuk mengambil video, melakukan konferensi, dan chatting.

---

  - 4 Rangkaian mikrofon digital kanan** — Bersama dengan rangkaian mikrofon digital kiri akan menyediakan suara berkualitas tinggi untuk chatting video dan rekaman suara.

---

  - 5 Display** — Display Anda dapat bervariasi, tergantung pilihan Anda saat membeli komputer. Untuk informasi lebih lanjut mengenai display, lihat *Panduan Teknologi Dell* di hard drive Anda atau situs [support.dell.com/manuals](https://support.dell.com/manuals).
-

# Menggunakan Layar Sentuh (Opsional)

Fitur layar sentuh pada laptop Anda mengubah komputer Anda menjadi display yang interaktif.

## Zona Sentuh Dell (Dell Touch Zone)

Untuk menjalankan perangkat lunak Dell Touch Zone (Zona Sentuh Dell), klik **Start** (Mulai)  →

**All Programs** (Semua Program) → **Dell** → **Dell Touch Zone** (Zona Sentuh Dell).

Anda dapat mengakses fitur berikut pada perangkat lunak Dell Touch Zone:

- **Picture Viewer** (Penampil Gambar) — Menampilkan, mengelola, dan mengedit gambar.
- **Dell Touch Cam** (Kamera Sentuh Dell) — Mengambil home video dengan kamera terintegrasi. Anda dapat mengupload video ke **YouTube** saat tersambung ke Internet.

- **Notes Creator** (Pembuat Catatan) — Membuat pesan pengingat dengan diketik atau tulisan tangan. Catatan ini akan muncul di papan buletin saat Anda mengakses Dell Touch Zone selanjutnya.
- **Drum Zone** (Zona Drum) — Memainkan game untuk musik pada komputer Anda atau memutar instrumen perkusi yang dihasilkan.
- **You Paint** — Menggambar, mewarnai gambar, dan mengedit foto menggunakan perangkat lunak ini.
- **Games** (Permainan) — Memainkan game Windows yang dipilih menggunakan layar sentuh.
- **Music** (Musik) — Memutar musik, membuat daftar lagu, dan mencari melalui file musik menurut album, artis, atau judul lagu.

- Internet Explorer (Penjelajah Internet) — Menjelajahi Internet menggunakan teknologi multi-sentuh. Sentuh link yang ingin Anda tuju atau download.
- Help (Bantuan) — Gunakan fitur Help untuk informasi lebih lanjut mengenai cara menggunakan layar sentuh.

Video penyorot fitur layar sentuh akan berfungsi saat Anda menyalakan komputer untuk pertama kalinya.

### Gerakan Layar Sentuh (Opsional)

 **CATATAN:** Beberapa gerakan (gesture) ini mungkin tidak berfungsi di luar perangkat lunak Dell Touch Zone.

#### Fitur Perbesar/Perkecil (Zoom)

Memungkinkan Anda untuk memperbesar atau memperkecil tampilan konten layar.

**Fitur Pinch (Jepit)** — Memungkinkan Anda untuk memperbesar (zoom in) dan memperkecil (zoom out) dengan melebarkan dua jari atau dengan menyatukan dua jari pada layar.



*Untuk memperbesar (zoom in):* Pisahkan dua jari untuk memperbesar tampilan jendela aktif.

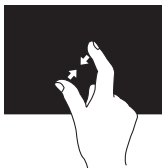

*Untuk memperkecil (zoom out):* Satukan dua jari untuk memperkecil tampilan jendela aktif.

#### Fitur Dwell (Dwell)

Memungkinkan Anda untuk mengakses informasi tambahan dengan menirukan fungsi klik kanan.

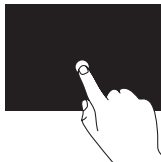

Tekan dan tahan jari pada layar sentuh untuk membuka menu sensitif konteks.

#### Fitur Balik (Flick)

Memungkinkan Anda untuk membalik konten ke depan atau ke belakang berdasarkan arah pembalikan.

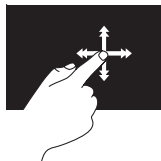

Gerakkan satu jari dengan cepat ke arah yang diinginkan untuk membalik konten di jendela aktif seperti halaman pada sebuah buku. Fitur Flick juga berfungsi secara vertikal saat menjelajahi konten seperti gambar atau lagu dalam daftar lagu.



## Fitur Gulir (Scroll)

Memungkinkan Anda untuk menggulirkan konten. Fitur gulir meliputi:

**Fitur Pan** — Memungkinkan Anda untuk memindahkan fokus pada objek yang dipilih saat keseluruhan obyek tidak terlihat.

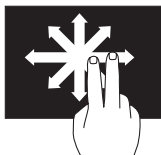

Gerakkan dua jari ke arah yang diinginkan untuk mengarahkan guliran obyek yang dipilih.

**Fitur Gulir Vertikal** — Memungkinkan Anda untuk menggulir ke atas atau ke bawah pada jendela aktif.

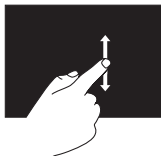

Gerakkan satu jari ke atas atau bawah untuk mengaktifkan penggulir vertikal.

**Fitur Gulir Horizontal** — Memungkinkan Anda untuk menggulir ke kiri atau ke kanan pada jendela aktif.

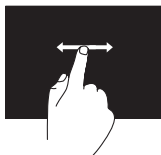

Gerakkan satu jari ke kiri atau ke kanan untuk mengaktifkan gulir horizontal.

## Fitur Putar (Rotate)

Memungkinkan Anda untuk memutar konten aktif pada layar.

**Twist (Pilin)** — Memungkinkan Anda untuk memutar konten aktif menggunakan dua jari.



Tahan satu jari atau ibu jari pada posisi, gerakkan jari lain dengan membentuk lengkungan ke kanan atau ke kiri. Anda juga dapat memutar konten aktif dengan menggerakkan kedua jari dalam gerakan melingkar.

## Melepaskan dan Memasang Kembali Baterai

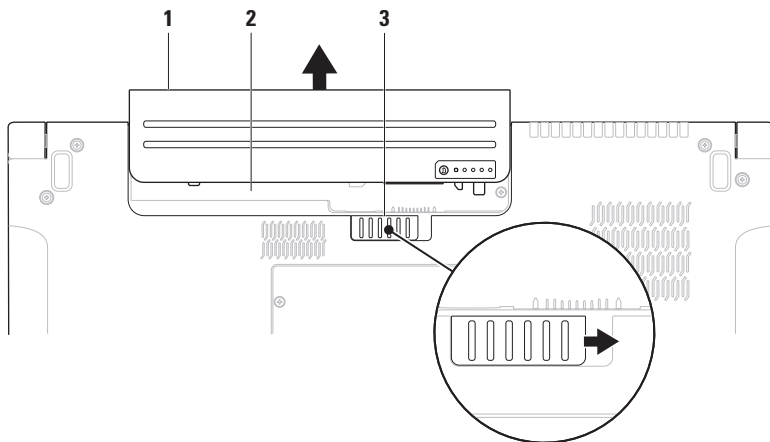

- 
- 1** baterai
- 
- 2** tempat baterai
- 
- 3** kait pelepas baterai
-

 **PERINGATAN:** Menggunakan baterai yang tidak kompatibel dapat meningkatkan risiko kebakaran atau ledakan. Komputer ini hanya boleh menggunakan baterai yang dibeli dari Dell. Jangan gunakan baterai dari komputer lain.

 **PERINGATAN:** Sebelum melepaskan baterai, matikan komputer, dan lepaskan kabel eksternal (termasuk adaptor AC).

Untuk melepaskan baterai:

1. Matikan komputer dan balikkan komputer.
2. Geser kait pelepas baterai ke samping.
3. Geser baterai keluar dari tempat baterai.

Untuk memasang kembali baterai:

Dorong baterai ke dalam tempat baterai hingga terdengar terkunci pada posisinya.

### Fitur Perangkat Lunak

 **CATATAN:** Untuk informasi lebih lanjut mengenai fitur-fitur yang diuraikan dalam bagian ini, lihat *Panduan Teknologi Dell* yang terdapat di hard drive Anda atau di situs [support.dell.com/manuals](http://support.dell.com/manuals).

### Pengenal Wajah FastAccess

Komputer Anda mungkin memiliki fitur pengenal wajah FastAccess. Fitur ini membantu menjaga keamanan komputer Dell Anda dengan mempelajari tampilan unik wajah Anda dan menggunakannya untuk memverifikasi identitas Anda untuk menyediakan informasi login secara otomatis saat Anda ingin memasukkan informasi ini sendiri, seperti ID pengguna dan password untuk akun Windows atau situs web yang aman. Untuk informasi lebih lanjut, klik **Start** (Mulai)  → **Programs** (Program) → **FastAccess** (Akses Cepat).

### Produktivitas dan Komunikasi

Anda dapat menggunakan komputer Anda untuk membuat presentasi, brosur, kartu ucapan, flyer, dan spreadsheet. Anda juga dapat mengedit dan menampilkan foto dan gambar digital. Periksa pesanan pembelian untuk perangkat lunak yang diinstal pada komputer Anda.



Setelah terkoneksi ke internet, Anda dapat mengakses situs web, membuat akun email, mengupload atau download file, dan banyak lagi.

### Hiburan dan Multimedia

Anda dapat menggunakan komputer Anda untuk menonton video, memainkan game, membuat CD/DVD sendiri, mendengarkan musik, dan stasiun radio internet. Drive optis Anda mungkin mendukung berbagai format media disk, termasuk CD, DVD, dan Disk Blu-ray (opsional).

Anda dapat mengunduh atau menyalin file gambar dan video dari perangkat portabel, seperti kamera digital dan telepon selular. Aplikasi perangkat lunak opsional memungkinkan Anda untuk mengatur dan membuat file musik dan video yang dapat direkam ke dalam disk, disimpan ke perangkat portabel seperti pemutar MP3 dan perangkat hiburan genggam, atau diputar dan ditampilkan langsung pada TV, proyektor, dan peralatan home theater yang telah dihubungkan.

## Pencadangan Online Dell DataSafe (Dell DataSafe Online Backup)

-  **CATATAN:** Dell DataSafe Online mungkin tidak tersedia di semua wilayah.
-  **CATATAN:** Koneksi broadband disarankan untuk memperoleh kecepatan unggah/unduh yang cepat.

Dell DataSafe Online merupakan cadangan otomatis dan layanan pemulihan data yang membantu Anda melindungi data dan file penting lainnya dari malapetaka seperti pencurian, kebakaran, atau bencana alam. Anda dapat mengakses layanan mengenai komputer Anda menggunakan akun yang dilindungi password.

Untuk informasi lebih lanjut, kunjungi [delldatasafe.com](http://delldatasafe.com).

Untuk merencanakan pencadangan:

1. Klik dua kali ikon Dell DataSafe Online  pada baris tugas.
2. Ikuti instruksi yang muncul pada layar.

# Dell Dock

Dell Dock adalah kelompok ikon yang menyediakan akses mudah ke aplikasi, file, dan folder yang sering digunakan. Anda dapat melakukan personalisasi Dock dengan:

- Menambahkan atau menghapus ikon
- Mengelompokkan ikon yang terkait ke dalam kategori
- Mengganti warna dan lokasi Dock
- Mengganti karakteristik ikon



## Menambahkan Kategori

1. Klik kanan Dock, klik **Add** (Tambah)→ **Category** (Kategori). Jendela **Add/Edit Category** akan ditampilkan.
2. Masukkan judul untuk kategori dalam kolom **Title** (Judul).
3. Pilih ikon untuk kategori dari kotak **Select an image:** (Pilih gambar).
4. Klik **Save** (Simpan).

## Menambahkan Ikon

Tarik dan letakkan ikon ke Dock atau kategori.

## Menghapus Kategori atau Ikon

1. Klik kanan kategori atau ikon pada Dock dan klik **Delete shortcut** (Hapus akses cepat) atau **Delete category** (Hapus kategori).
2. Ikuti instruksi pada layar.

## Melakukan Personalisasi Dock

1. Klik kanan Dock dan klik **Advanced Setting...** (Pengaturan Lanjutan).
2. Pilih opsi yang diinginkan untuk melakukan personalisasi Dock.

## Sensor Jatuh Bebas (Free Fall Sensor)

Sensor jatuh bebas melindungi hard drive komputer Anda dari kerusakan yang mungkin terjadi, dengan mendeteksi kondisi jatuh bebas yang terjadi akibat menjatuhkan komputer dengan tidak sengaja. Saat kondisi jatuh bebas terdeteksi, hard drive ditempatkan di *kondisi aman* agar head baca/tulis tidak mengalami kerusakan dan mencegah kehilangan data yang mungkin terjadi. Hard drive Anda akan kembali ke pengoperasian normal, jika kondisi jatuh bebas tidak lagi terdeteksi.

# Menyelesaikan Masalah

Bagian ini memberikan informasi penelusuran kesalahan untuk komputer Anda. Jika Anda tidak dapat menyelesaikan masalah Anda menggunakan panduan berikut, lihat "Menggunakan Peralatan Pendukung" pada halaman 55 atau "Menghubungi Dell" pada halaman 80.

 **PERINGATAN:** Hanya personel servis terlatih yang boleh melepaskan penutup komputer. Lihat *Manual Servis* di situs [support.dell.com/manuals](http://support.dell.com/manuals) for advanced service and troubleshooting instructions.

 **PERINGATAN:** Sebelum mengerjakan bagian dalam komputer, bacalah informasi keselamatan yang dikirimkan bersama komputer Anda. Untuk informasi praktik keselamatan terbaik tambahan, kunjungi Laman Pemenuhan Peraturan pada [www.dell.com/regulatory\\_compliance](http://www.dell.com/regulatory_compliance).

## Masalah Layar Sentuh

**Beberapa atau semua fitur multi-sentuh tidak berfungsi** —

- Fitur layar sentuh tertentu mungkin tidak diaktifkan. Untuk mengaktifkan fitur multi sentuh, klik **Start** (Mulai)  → **Control Panel** (Panel Kontrol) → **Hardware and Sound** (Perangkat Keras dan Bunyi) → **Pen and Input Devices** (Perangkat Pena dan Input).
- Fitur multi-sentuh mungkin tidak didukung oleh aplikasi.



**Jika layar sentuh kehilangan kepekaan —**

- Kalibrasikan layar sentuh (lihat "Kalibrasi Layar Sentuh" pada halaman 47)
- Mungkin ada benda asing pada layar sentuh (seperti kertas lengket) yang menghambat sensor sentuh. Untuk membersihkan partikel ini:
  - a. Matikan komputer.
  - b. Lepaskan koneksi kabel daya dari outlet listrik.

**△ PERHATIAN:** Jangan gunakan air atau cairan pembersih untuk membersihkan layar sentuh.

- c. Gunakan kain bebas serat yang bersih (boleh semprotkan air lembut pada kain bila perlu, namun tidak pada layar) dan bersihkan permukaan dan sisi layar sentuh untuk membersihkan kotoran atau sidik jari.

**Kalibrasi Layar Sentuh**

**✎ CATATAN:** Sebaiknya Anda mengalibrasikan layar sentuh jika terdapat masalah pada layar sentuh, atau jika Anda mengubah resolusi layar.

Untuk mengkalibrasi layar sentuh:

1. Klik **Start** (Mulai)  → **Control Panel** (Panel Kontrol) → **Hardware and Sound** (Perangkat Keras dan Suara) → **N-trig DuoSense™ Digitizer Settings**.
  2. Klik **Start** (Mulai).
- ✎ CATATAN:** Jangan sentuh layar hingga kalibrasi selesai.
3. Ikuti instruksi pada layar.

### Kode Bip

Komputer Anda mungkin mengeluarkan serangkaian bunyi bip selama pengaktifan jika ada kesalahan atau masalah. Serangkaian bunyi bip ini, yang disebut dengan kode bip, mengidentifikasi adanya masalah. Jika masalah ini terjadi, catat kode bip dan hubungi Dell (lihat "Menghubungi Dell" pada halaman 80).

 **CATATAN:** Untuk memasang kembali komponen, lihat *Manual Servis* pada [support.dell.com/manuals](http://support.dell.com/manuals).

Kode Bip	Kemungkinan Masalah
Satu	Board sistem mungkin rusak — Gangguan BIOS ROM checksum
Dua	RAM tidak terdeteksi <b>CATATAN:</b> Jika Anda memasang atau mengganti modul memori, pastikan modul memori terpasang dengan benar.
Tiga	Board sistem mungkin rusak — Kesalahan chipset
Empat	Gangguan baca/tulis RAM
Lima	Gangguan Jam Waktu aktual
Enam	Kartu video atau chip rusak
Tujuh	Prosesor rusak
Delapan	Kerusakan display

## Masalah Jaringan

### Koneksi Nirkabel

**Jika koneksi jaringan nirkabel hilang** — Perute nirkabel sedang offline atau nirkabel telah dinonaktifkan pada komputer.

- Periksa perute nirkabel Anda untuk memastikan bahwa perute diaktifkan dan tersambung ke sumber data Anda (modem kabel atau hub jaringan).
- Pastikan nirkabel telah diaktifkan di komputer Anda (lihat "Mengaktifkan atau Menonaktifkan Nirkabel" pada halaman 14).
- Untuk membentuk kembali koneksi Anda ke perute nirkabel (lihat bagian "Mengatur Koneksi Nirkabel" pada halaman 17).
- Interferensi mungkin memblokir atau mengganggu koneksi nirkabel Anda. Coba dekatkan komputer ke perute nirkabel Anda.

### Koneksi Kabel

**Jika koneksi jaringan kabel hilang** — Kabel kendur atau rusak.

- Periksa kabel untuk memastikan kabel terpasang dengan benar dan tidak rusak.
- Lampu integritas link pada konektor jaringan terintegrasi akan membantu Anda memverifikasi apakah koneksi berfungsi dan menyediakan informasi mengenai status koneksi:
  - Hijau (kanan) — Koneksi yang baik terbentuk antara jaringan 10-Mbps dan komputer.
  - Kuning (kanan) — Koneksi yang baik terbentuk antara jaringan 100-Mbps dan komputer.

## Menyelesaikan Masalah

- Oranye (kanan) — Koneksi yang baik terbentuk antara jaringan 1000-Mbps dan komputer.
- Berkedip kuning (kiri) — Lalu lintas jaringan ada.
- Padam — Komputer tidak mendeteksi adanya koneksi fisik ke jaringan.

 **CATATAN:** Lampu integritas link pada konektor jaringan hanya tersedia untuk koneksi jaringan kabel. Lampu integritas link tidak menyediakan status untuk koneksi nirkabel.

## Masalah Daya

**Jika lampu daya padam** — Komputer dimatikan atau tidak menerima daya.

- Tekan tombol daya. Komputer melanjutkan pengoperasian normal jika komputer tidak menyala atau dalam mode hibernasi.
- Ulangi pemasangan kabel adaptor AC ke konektor daya pada komputer dan outlet listrik.
- Jika komputer dipasang ke soket ekstensi, pastikan soket ekstensi telah dipasang ke outlet listrik dan soket ekstensi dinyalakan.
- Untuk sementara, jangan gunakan perangkat proteksi daya, soket ekstensi, dan kabel ekstensi daya saat memeriksa apakah komputer dapat dinyalakan dengan benar.
- Pastikan outlet listrik berfungsi baik dengan menguji perangkat lain pada outlet tersebut, misalnya, lampu.

- Periksa koneksi kabel adaptor AC. Jika adaptor AC memiliki lampu, pastikan lampu pada adaptor AC menyala.

**Jika lampu daya menyala putih solid dan komputer tidak memberikan respons** — Display mungkin belum memberikan respons.

- Tekan tombol daya hingga komputer dimatikan dan kemudian nyalakan komputer kembali.
- Jika masalah tetap muncul, hubungi Dell (lihat "Menghubungi Dell" pada halaman 80).

**Jika lampu daya berkedip putih** — Komputer dalam status standby atau display mungkin tidak merespons.

- Tekan sembarang tombol pada keyboard, gerakkan mouse yang tersambung atau jari pada panel sentuh, atau tekan tombol daya untuk melanjutkan pengoperasian normal.
- Jika display tidak merespons, tekan tombol daya hingga komputer mati dan kemudian nyalakan kembali komputer.

- Jika masalah tetap muncul, hubungi Dell (lihat "Menghubungi Dell" pada halaman 80).

**Jika Anda menemukan interferensi yang mengganggu penerimaan pada komputer Anda** — Sinyal yang tidak diinginkan akan menyebabkan interferensi karena mengganggu atau memblokir sinyal lainnya. Beberapa kemungkinan penyebab interferensi adalah:

Beberapa kemungkinan penyebab interferensi adalah:

- Kabel ekstensi daya, keyboard, dan mouse.
- Terlalu banyak perangkat yang tersambung ke soket ekstensi.
- Beberapa soket ekstensi tersambung ke outlet listrik yang sama.

## Masalah Memori

**Jika Anda menerima pesan memori tidak mencukupi** —

- Simpan dan tutup semua file yang terbuka dan tutup semua program terbuka yang tidak Anda gunakan untuk melihat apakah tindakan tersebut dapat menyelesaikan masalah.
- Lihat dokumentasi perangkat lunak untuk persyaratan memori minimum. Jika perlu, pasang memori tambahan (lihat *Manual Servis* pada [support.dell.com/manuals](http://support.dell.com/manuals)).
- Pasang kembali modul memori ke konektor (lihat *Manual Servis* di situs [support.dell.com/manuals](http://support.dell.com/manuals) untuk mengetahui instruksinya).
- Jika masalah tetap muncul, hubungi Dell (lihat "Menghubungi Dell" pada halaman 80).

**Jika Anda mengalami masalah memori lainnya** —

- Jalankan Diagnostik Dell (lihat "Diagnostik Dell" pada halaman 59).
- Jika masalah tetap muncul, hubungi Dell (lihat "Menghubungi Dell" pada halaman 80).

## Masalah Penguncian dan Perangkat Lunak

**Jika komputer tidak dapat dinyalakan** —

Pastikan kabel daya terpasang dengan benar ke komputer dan ke outlet listrik.

**Jika sebuah program berhenti merespons** —

Akhiri program:

1. Tekan <Ctrl><Shift><Esc> secara bersamaan.
2. Klik **Applications** (Aplikasi).
3. Klik program yang tidak lagi merespons.
4. Klik **End Task** (Akhiri Tugas).

**Jika program sering berhenti memberikan respons** — Periksa dokumentasi perangkat lunak. Jika perlu, batalkan penginstalan dan instal ulang program.



**CATATAN:** Perangkat lunak biasanya memasukkan instruksi penginstalan dalam dokumentasi atau pada CD.

**Jika komputer berhenti merespons atau muncul layar biru solid —**

**△ PERHATIAN:** Anda mungkin kehilangan data jika Anda tidak dapat menjalankan penonaktifan sistem pengoperasian.

Jika Anda tidak berhasil mendapatkan respons dengan menekan sembarang tombol pada keyboard atau menggerakkan mouse, tekan dan tahan tombol daya selama minimum 8 hingga 10 detik hingga komputer dimatikan, kemudian aktifkan kembali komputer Anda.

**Jika program didesain untuk sistem pengoperasian Microsoft® Windows® versi sebelumnya —**

Jalankan Panduan Kompatibilitas Program (Program Compatibility Wizard). Panduan Kompatibilitas Program akan mengonfigurasi program untuk beroperasi pada lingkungan yang mirip dengan lingkungan sistem pengoperasian Microsoft Windows versi sebelumnya.

Untuk menjalankan Panduan Kompatibilitas Program:

*Windows 7*

1. Klik **Start** (Mulai)  → **Control Panel** (Panel Kontrol) → **Programs** (Program) → **Run programs made for previous versions of Windows** (Jalankan program yang dibuat untuk versi Windows sebelumnya).
2. Pada layar awal, klik **Next** (Berikutnya).
3. Ikuti instruksi pada layar.

*Windows Vista*

1. Klik **Start** (Mulai)  → **Control Panel** (Panel Kontrol) → **Programs** (Program) → **Use an older program with this version of Windows** (Gunakan program lama dengan versi Windows ini).
2. Pada layar awal, klik **Next** (Berikutnya).
3. Ikuti instruksi pada layar.

## Menyelesaikan Masalah

### Jika Anda mengalami masalah perangkat lunak lainnya —

- Segera buat cadangan file Anda.
  - Gunakan program pemeriksaan virus untuk memeriksa hard drive atau CD.
  - Simpan dan tutup semua file atau program yang terbuka dan matikan komputer Anda melalui menu **Start** (Mulai) .
  - Periksa dokumentasi perangkat lunak atau hubungi pembuat perangkat lunak untuk informasi penelusuran kesalahan:
    - Pastikan program kompatibel dengan sistem pengoperasian yang diinstal pada komputer Anda.
    - Pastikan bahwa komputer Anda memenuhi persyaratan perangkat keras minimum yang diperlukan untuk menjalankan perangkat lunak. Lihat dokumentasi perangkat lunak untuk informasi.
- Pastikan program diinstal dan dikonfigurasi dengan benar.
  - Periksa dan pastikan driver perangkat tidak mengganggu program.
  - Jika perlu, batalkan penginstalan dan instal ulang program.



# Menggunakan Peralatan Pendukung

## Pusat Dukungan Dell

**Pusat Dukungan Dell** membantu Anda dalam mendapatkan servis, dukungan, dan informasi khusus untuk sistem yang Anda butuhkan.

Untuk menjalankan aplikasi, klik ikon  pada baris tugas.

Laman **Pusat Dukungan Dell** menampilkan nomor model komputer Anda, tag servis, kode servis ekspres, dan informasi kontak servis.

Laman juga menyediakan tautan untuk mengakses:

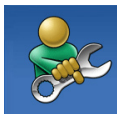

**Bantuan Mandiri** (Penelusuran Masalah, Sekuriti, Performa Sistem, Jaringan/Internet, Pencadangan/Pemulihan, dan sistem pengoperasian Windows)



**Peringatan** (informasi dukungan teknis yang relevan untuk komputer Anda)



**Bantuan dari Dell** (Dukungan Teknis dengan DellConnect™, Layanan Pelanggan, Pelatihan dan Tutorial, How-To Help dengan Solution Station™, dan Online Scan dengan PC CheckUp)



**Tentang Sistem Anda** (Dokumentasi Sistem, Informasi Garansi, Informasi Sistem, Upgrade & Aksesori)

Untuk informasi lebih lanjut tentang **Pusat Dukungan Dell** dan peralatan pendukung yang tersedia, klik tab **Servis** pada **support.dell.com**.

### My Dell Downloads

 **CATATAN:** My Dell Downloads mungkin tidak tersedia di semua negara.

Beberapa perangkat lunak yang diinstal sebelumnya pada komputer baru Anda tidak meliputi CD atau DVD cadangan. Perangkat lunak ini tersedia pada My Dell Downloads. Dari situs web ini Anda dapat mengunduh perangkat lunak yang tersedia untuk penginstalan ulang atau membuat media cadangan Anda sendiri.

Untuk mendaftar dan menggunakan My Dell Downloads:

1. Kunjungi **downloadstore.dell.com/media**.
2. Ikuti instruksi pada layar untuk mendaftar dan mengunduh perangkat lunak.
3. Instal kembali atau buatlah media cadangan perangkat lunak untuk digunakan di kemudian hari.

### Pesan Sistem

Jika komputer Anda mengalami masalah atau kesalahan, komputer mungkin menampilkan sebuah Pesan Sistem yang akan membantu Anda mengidentifikasi penyebab dan tindakan yang diperlukan untuk menyelesaikan masalah.

 **CATATAN:** Jika pesan yang Anda terima tidak terdaftar dalam contoh berikut ini, lihat dokumentasi untuk sistem pengoperasian atau program yang sedang dijalankan saat pesan muncul. Selain itu, Anda juga dapat melihat *Panduan Teknologi Dell* yang tersedia di hard drive Anda atau di situs **support.dell.com/manuals** atau hubungi Dell (lihat "Menghubungi Dell" di halaman 80).

**Alert! Previous attempts at booting this system have failed at checkpoint [nnnn]. For help in resolving this problem, please note this checkpoint and contact Dell Technical Support (Peringatan! Percobaan booting sebelumnya pada sistem ini telah gagal di checkpoint [nnnn]. Untuk bantuan dalam menyelesaikan masalah ini, catatlah checkpoint ini dan hubungi Dukungan Teknis Dell)** — Komputer gagal menyelesaikan booting rutin tiga kali berturut-turut untuk kesalahan yang sama. Hubungi Dell (lihat "Menghubungi Dell" pada halaman 80).

**CMOS checksum error (Kesalahan ceksum CMOS)** — Board sistem mungkin rusak atau daya baterai RTC lemah. Pasang kembali baterai (lihat *Manual Servis* di situs web [support.dell.com/manuals](http://support.dell.com/manuals)) atau hubungi Dell (lihat "Menghubungi Dell" pada halaman 80).

**CPU fan failure (Kerusakan kipas CPU)** — Kipas CPU rusak. Pasang kembali kipas CPU (lihat *Manual Servis* di [support.dell.com/manuals](http://support.dell.com/manuals)).

**Hard-disk drive failure (Kerusakan drive hard disk)** — Kerusakan drive hard disk selama POST. Hubungi Dell (lihat "Menghubungi Dell" pada halaman 80).

**Hard-disk drive read failure** — Kerusakan drive hard disk selama tes HDD booting. Hubungi Dell (lihat "Menghubungi Dell" pada halaman 80).

**Keyboard failure (Kerusakan keyboard)** — Keyboard rusak atau kabel kendur.

Untuk memasang kembali keyboard, lihat *Manual Servis* pada [support.dell.com/manuals](http://support.dell.com/manuals).

**No boot device available (Tidak ada perangkat yang dibooting)** — Tidak ada partisi yang dapat dibooting pada hard drive, kabel hard drive kendur, atau tidak ada perangkat yang dapat dibooting.

- Jika hard drive adalah perangkat booting Anda, pastikan kabel telah tersambung dan drive dipasang dengan benar dan telah dipartisi sebagai perangkat booting.

## Menggunakan Peralatan Pendukung

- Masuk ke pengaturan sistem dan pastikan informasi urutan booting telah benar (lihat *Panduan Teknologi Dell* di [support.dell.com/manuals](http://support.dell.com/manuals)).

**No timer tick interrupt (Tidak ada interupsi detik timer)** — Sebuah chip pada board sistem mungkin mengalami gangguan fungsi atau motherboard rusak. Hubungi Dell (lihat "Menghubungi Dell" pada halaman 80).

**USB over current error (Kesalahan arus berlebih USB)** — Lepaskan koneksi perangkat USB. Perangkat USB Anda memerlukan daya lebih agar dapat berfungsi dengan benar. Gunakan sumber daya eksternal untuk menyambungkan perangkat USB, atau jika perangkat memiliki dua kabel USB, sambungkan kedua kabel.

**CAUTION - Hard Drive SELF MONITORING SYSTEM** has reported that a parameter has exceeded its normal operating range. Dell recommends that you back up your data regularly. A parameter out of range may or may not indicate a potential hard drive problem (**PERHATIAN - SISTEM PEMONITORAN MANDIRI Hard Drive** melaporkan bahwa parameter telah melebihi kisaran pengoperasian normal. Dell menyarankan Anda untuk membuat cadangan data secara berkala. Parameter di luar kisaran mungkin atau tidak mengindikasikan masalah hard drive potensial) — Kesalahan S.M.A.R.T, hard drive mungkin rusak. Hubungi Dell (lihat "Menghubungi Dell" pada halaman 80).

## Penelusuran Kesalahan Perangkat Keras



Jika perangkat tidak terdeteksi selama pengaturan sistem pengoperasian atau terdeteksi namun tidak dikonfigurasi dengan benar, Anda dapat menggunakan **Penelusuran Kesalahan Perangkat Keras** untuk menyelesaikan ketidaksesuaian.

Untuk memulai Penelusuran Kesalahan Perangkat Keras:

1. Klik **Start** (Mulai)  → **Help and Support** (Bantuan dan Dukungan).
2. Ketik `hardware troubleshooter` di kolom pencarian dan tekan <Enter> untuk memulai pencarian.
3. Pada hasil pencarian, pilih opsi yang secara optimal menguraikan masalah dan ikuti tahapan penelusuran kesalahan yang tersisa.

## Diagnostik Dell

Jika Anda mengalami masalah dengan komputer Anda, lakukan pemeriksaan dalam "Masalah Penguncian dan Perangkat Lunak" pada halaman 52 dan jalankan Diagnostik Dell sebelum Anda menghubungi Dell untuk mendapatkan bantuan teknis. Anda disarankan untuk mencetak prosedur berikut sebelum Anda memulai diagnostik.

-  **CATATAN:** Diagnostik Dell hanya berfungsi pada komputer Dell.
-  **CATATAN:** Disk *Driver dan Utilitas* mungkin tidak dikirimkan bersama komputer Anda.

Lihat *Spesifikasi* di halaman 84 untuk mempelajari informasi konfigurasi komputer Anda, dan memastikan perangkat yang ingin Anda uji ditampilkan di program pengaturan sistem dan dalam kondisi aktif.

Mulai Diagnostik Dell dari hard drive Anda atau dari disk *Driver dan Utilitas*.

### Memulai Diagnostik Dell dari Hard Drive Anda

Diagnostik Dell terdapat pada partisi utilitas diagnostik tersembunyi di hard drive Anda.

 **CATATAN:** Jika komputer Anda tidak dapat menampilkan gambar layar, hubungi Dell (lihat "Menghubungi Dell" pada halaman 80).

1. Pastikan komputer disambungkan ke outlet listrik yang berfungsi baik.
2. Aktifkan (atau nyalakan kembali) komputer.
3. Saat logo DELL™ muncul, tekan segera <F12>. Pilih **Diagnosics** (Diagnostik) dari menu booting dan tekan <Enter (Masuk)>. Ini akan meminta Pre-Boot System Assessment (PSA) pada komputer Anda.

 **CATATAN:** Jika Anda menunggu terlalu lama dan logo sistem pengoperasian muncul, lanjutkan menunggu hingga Anda melihat desktop Microsoft® Windows®; kemudian, matikan komputer Anda dan coba lagi.

 **CATATAN:** Jika Anda melihat pesan yang menyatakan bahwa tidak ditemukan partisi utilitas diagnostik, jalankan Diagnostik Dell dari disk *Driver dan Utilitas*.

*Jika PSA diminta:*

- a. PSA mulai menjalankan tes.
- b. Jika PSA berhasil, pesan berikut akan ditampilkan: "No problems have been found with this system so far. Do you want to run the remaining memory tests? This will take about 30 minutes or more. Do you want to continue? (Recommended)."

("Sejauh ini tidak ditemukan masalah dengan sistem ini. Apakah Anda ingin menjalankan tes memori yang tersisa? Tes ini akan memerlukan waktu sekitar 30 menit atau lebih. Apakah Anda ingin melanjutkan? (Disarankan).")

- c. Jika Anda mengalami masalah memori tekan <y>, atau tekan <n>. Pesan berikut akan ditampilkan: "Booting Dell Diagnostic Utility Partition. Press any key to continue." ("Menjalankan Booting Partisi Utilitas Diagnostik Dell. Tekan sembarang tombol untuk melanjutkan.")
- d. Tekan sembarang tombol untuk masuk ke jendela **Choose An Option** (Pilih Opsi).

*Jika PSA tidak diminta:*

Tekan sembarang tombol untuk memulai Diagnostik Dell dari partisi utilitas diagnostik di hard drive Anda dan masuk ke jendela **Choose An Option** (Pilih Opsi).

4. Pilih tes yang ingin Anda jalankan.
5. Jika muncul masalah saat tes, sebuah pesan akan muncul dengan kode kesalahan dan deskripsi masalah. Catat kode kesalahan dan deskripsi masalah dan hubungi Dell (lihat "Menghubungi Dell" pada halaman 80).

 **CATATAN:** Tag Servis untuk komputer Anda ditampilkan di bagian atas dari setiap layar tes. Tag Servis membantu Anda untuk mengidentifikasi komputer Anda ketika menghubungi Dell.

6. Jika tes telah selesai, tutup layar tes untuk kembali ke jendela **Choose An Option** (Pilih Opsi).
7. Untuk keluar dari Diagnostik Dell dan menyalakan kembali komputer, klik **Exit** (Keluar).

### Memulai Diagnostik Dell dari Disk Driver dan Utilitas

 **CATATAN:** Disk *Driver dan Utilitas* mungkin tidak dikirimkan bersama komputer Anda.

1. Masukkan disk *Driver dan Utilitas*.
2. Matikan dan nyalakan kembali komputer. Saat logo DELL muncul, tekan segera <F12>.

 **CATATAN:** Jika Anda menunggu terlalu lama dan logo sistem pengoperasian muncul, lanjutkan menunggu hingga Anda melihat desktop Microsoft® Windows®; kemudian, matikan komputer Anda dan coba kembali.

 **CATATAN:** Tahapan selanjutnya mengubah urutan booting satu demi satu. Pada pengaktifan berikutnya, komputer akan menjalankan booting berdasarkan perangkat yang telah ditentukan dalam program pengaturan sistem.

3. Saat daftar perangkat booting muncul, sorot **CD/DVD/CD-RW** dan tekan <Enter>.

4. Pilih opsi **Boot from CD-ROM** (Booting dari CD-ROM) dari menu yang muncul dan tekan <Enter>.

5. Ketik 1 untuk memulai menu CD dan tekan <Enter> untuk melanjutkan.

6. Pilih **Run the 32 Bit Dell Diagnostics** (Jalankan Diagnostik Dell 32 Bit) dari daftar bernomor. Jika terdapat beberapa versi, pilih versi yang sesuai untuk komputer Anda.

7. Pilih tes yang ingin Anda jalankan.

8. Jika muncul masalah saat tes, sebuah pesan akan muncul dengan kode kesalahan dan deskripsi masalah. Catat kode kesalahan dan deskripsi masalah dan hubungi Dell (lihat "Menghubungi Dell" pada halaman 80).

 **CATATAN:** Tag Servis untuk komputer Anda ditampilkan di bagian atas dari setiap layar tes. Tag Servis membantu Anda untuk mengidentifikasi komputer Anda ketika menghubungi Dell.



9. Jika tes telah selesai, tutup layar tes untuk kembali ke jendela **Choose An Option** (Pilih Opsi).
10. Untuk keluar dari Diagnostik Dell dan menyalakan kembali komputer, klik **Exit** (Keluar).
11. Lepaskan disk *Driver dan Utilitas*.

# Memulihkan Sistem Pengoperasian Anda

Anda dapat memulihkan sistem pengoperasian pada komputer Anda menggunakan beberapa opsi berikut:

**⚠ PERHATIAN:** Menggunakan Pemulihan Profil Pabrik Dell atau disk *Sistem Pengoperasian* akan menghapus semua file data pada komputer Anda secara permanen. Jika mungkin, buatlah cadangan file data Anda sebelum menggunakan opsi ini.

Opsi	Penggunaan
Pemulihan Sistem	sebagai solusi pertama
Pencadangan Lokal Dell DataSafe (Dell DataSafe Local Backup)	saat Pemulihan Sistem tidak dapat memecahkan masalah Anda
Media pemulihan sistem	saat kesalahan sistem pengoperasian mencegah penggunaan Pemulihan Sistem dan Pencadangan Lokal DataSafe saat menginstal profil pabrik pada hard drive yang baru dipasang
Pemulihan Profil Pabrik Dell (Dell Factory Image Restore)	untuk memulihkan komputer Anda ke status pengoperasian yang sama ketika Anda menerima komputer ini
<i>Sistem Pengoperasian</i>	untuk menginstal kembali sistem pengoperasian ke komputer Anda

**📎 CATATAN:** Disk *Sistem Pengoperasian* mungkin tidak dikirimkan bersama komputer Anda.

## Pemulihan Sistem

Sistem pengoperasian Windows menyediakan opsi Pemulihan Sistem yang memungkinkan Anda untuk mengembalikan komputer Anda ke status pengoperasian semula (tanpa mempengaruhi file data) jika perubahan perangkat keras, perangkat lunak, atau pengaturan sistem lainnya menyebabkan kondisi pengoperasian yang tidak diinginkan pada komputer Anda. Setiap perubahan yang dilakukan oleh Pemulihan Sistem pada komputer Anda akan dapat dikembalikan seperti semula.

△ **PERHATIAN: Buat cadangan untuk file data Anda secara teratur. Pemulihan Sistem tidak memonitor atau memulihkan file data.**

## Memulai Pemulihan Sistem

1. Klik **Start** (Mulai) .
2. Pada kotak pencarian, ketik `System Restore` dan tekan <Enter>.
- ✎ **CATATAN:** Jendela **User Account Control** (Kontrol Akun Pengguna) mungkin akan ditampilkan. Jika Anda adalah administrator pada komputer tersebut, klik **Continue** (Lanjutkan); jika bukan, hubungi administrator Anda untuk melanjutkan tindakan yang diinginkan.
3. Klik **Next** (Berikutnya) dan ikuti instruksi yang tersisa pada layar.

Jika Pemulihan Sistem tidak menyelesaikan masalah, Anda dapat membatalkan pemulihan sistem yang terakhir.

### Membatalkan Pemulihan Sistem Terakhir

 **CATATAN:** Sebelum Anda membatalkan pemulihan sistem terakhir, simpan dan tutup semua file yang terbuka, dan tutup semua program. Jangan mengubah, membuka, atau menghapus file atau program apa pun hingga pemulihan sistem selesai.

1. Klik **Start** (Mulai) .
2. Pada kotak pencarian, ketik `System Restore` dan tekan <Enter>.
3. Klik **Undo my last restoration**, klik **Next** (Berikutnya) dan ikuti instruksi pada layar.

### Pencadangan Lokal Dell DataSafe (Dell DataSafe Local Backup)

 **PERHATIAN:** Menggunakan Pencadangan Lokal Dell DataSafe akan menghapus secara permanen semua program atau driver yang diinstal setelah Anda menerima komputer Anda. Persiapkan media cadangan untuk aplikasi yang Anda perlukan untuk menginstal di komputer Anda sebelum menggunakan Pencadangan Lokal Dell DataSafe. Gunakan Pencadangan Lokal Dell DataSafe hanya jika Pemulihan Sistem tidak dapat memecahkan masalah sistem pengoperasian Anda.

 **PERHATIAN:** Meskipun Pencadangan Lokal Dell DataSafe dirancang untuk melindungi file data pada komputer Anda, disarankan agar Anda membuat cadangan file data Anda sebelum menggunakan Pencadangan Lokal Dell DataSafe.

 **CATATAN:** Pencadangan Lokal Dell DataSafe mungkin tidak tersedia di semua wilayah.

 **CATATAN:** Jika Pencadangan Lokal Dell DataSafe tidak tersedia pada komputer Anda, gunakan Pemulihan Profil Pabrik Dell (lihat "Pemulihan Profil Pabrik Dell" di halaman 70) untuk memulihkan sistem pengoperasian Anda.

Anda dapat menggunakan Pencadangan Lokal Dell DataSafe untuk memulihkan hard drive Anda ke sistem pengoperasian yang sama seperti ketika Anda membeli komputer, selama melindungi file data.

Pencadangan Lokal Dell DataSafe memungkinkan Anda untuk:

- Membuat cadangan dan memulihkan komputer Anda ke status pengoperasian awal
- Membuat media pemulihan sistem

### Pencadangan Lokal Dell DataSafe Dasar

Untuk memulihkan profil pabrik selama melindungi file data:

1. Matikan komputer Anda.
2. Lepaskan koneksi semua perangkat (drive USB, printer, dll.) yang tersambung ke komputer dan lepaskan setiap perangkat keras internal terkini yang ditambahkan.

 **CATATAN:** Jangan lepaskan koneksi adaptor AC.

3. Nyalakan komputer.
4. Saat logo DELL™ muncul, tekan <F8> beberapa kali untuk mengakses jendela **Advanced Boot Options** (Opsi Booting Lanjutan).

 **CATATAN:** Jika Anda menunggu terlalu lama dan logo sistem pengoperasian muncul, lanjutkan menunggu hingga Anda melihat desktop Microsoft® Windows®; kemudian, matikan komputer Anda dan coba kembali.

## Memulihkan Sistem Pengoperasian Anda

5. Pilih **Repair Your Computer** (Perbaiki Komputer Anda).
6. Pilih **Dell DataSafe Restore and Emergency Backup** (Pemulihan Dell DataSafe dan Pencadangan Darurat) dari menu **System Recovery Options** (Opsi Pemulihan Sistem) dan ikuti instruksi pada layar.

 **CATATAN:** Proses pemulihan dapat berlangsung selama satu jam atau lebih tergantung pada besarnya data yang dipulihkan.

 **CATATAN:** Untuk informasi lebih lanjut, lihat artikel pengetahuan dasar 353560 di situs [support.dell.com](http://support.dell.com).

## Mengupgrade ke Pencadangan Lokal Dell DataSafe Profesional

 **CATATAN:** Pencadangan Lokal Dell DataSafe Profesional mungkin telah diinstal pada komputer Anda, jika Anda mememesannya saat pembelian.

Pencadangan Lokal Dell DataSafe Profesional memberikan beberapa fitur tambahan yang memungkinkan Anda untuk:

- Membuat cadangan dan memulihkan komputer Anda berdasarkan tipe file
- Membuat cadangan file pada perangkat penyimpanan lokal
- Merencanakan pencadangan otomatis

Untuk mengupgrade ke Pencadangan Lokal Dell DataSafe Profesional:

1. Klik dua kali ikon Pencadangan Lokal Dell DataSafe  pada baris tugas.
2. Klik **UPGRADE NOW!** (UPGRADE SEKARANG!).
3. Ikuti instruksi pada layar untuk menyelesaikan upgrade.

### Media Pemulihan Sistem

 **PERHATIAN:** Meskipun media pemulihan sistem dirancang untuk melindungi file data komputer Anda, disarankan agar Anda membuat cadangan file data sebelum menggunakan media pemulihan sistem.

Anda dapat menggunakan media pemulihan sistem, yang dibuat menggunakan Pencadangan Lokal Dell DataSafe, untuk mengembalikan hard drive ke status pengoperasian yang sama seperti ketika Anda membeli komputer selama melindungi file data komputer Anda.

Gunakan media pemulihan sistem jika:

- Kerusakan sistem pengoperasian menghalangi penggunaan opsi pemulihan yang diinstal pada komputer Anda.
- Kerusakan hard drive yang mencegah data dapat dipulihkan.

Untuk memulihkan profil pabrik pada komputer Anda menggunakan media pemulihan sistem:

1. Masukkan disk pemulihan sistem atau USB key dan nyalakan ulang komputer.
2. Saat logo DELL™ muncul, tekan segera <F12>.

 **CATATAN:** Jika Anda menunggu terlalu lama dan logo sistem pengoperasian muncul, lanjutkan menunggu hingga Anda melihat desktop Microsoft® Windows®; kemudian, matikan komputer Anda dan coba kembali.

3. Pilih perangkat booting yang sesuai dari daftar dan tekan <Enter>.
4. Ikuti instruksi pada layar untuk menyelesaikan proses pemulihan.

### Pemulihan Profil Pabrik Dell

 **PERHATIAN:** Penggunaan Pemulihan Profil Pabrik Dell akan menghapus secara permanen semua data pada hard drive dan menghapus semua program atau driver yang diinstal setelah Anda menerima komputer. Jika mungkin, buatlah cadangan data sebelum menggunakan opsi ini. Gunakan Pemulihan Profil Pabrik Dell hanya jika Pemulihan Sistem tidak menyelesaikan masalah sistem pengoperasian Anda.

 **CATATAN:** Pemulihan Profil Pabrik Dell mungkin tidak tersedia di beberapa negara tertentu atau pada komputer tertentu.

 **CATATAN:** Jika Pemulihan Profil Pabrik Dell tidak tersedia pada komputer Anda, gunakan Pencadangan Lokal Dell DataSafe (lihat "Pencadangan Lokal Dell DataSafe (Dell DataSafe Local Backup)" di halaman 66) untuk memulihkan sistem pengoperasian.

Anda dapat menggunakan Pemulihan Profil Pabrik Dell hanya sebagai metode terakhir untuk memulihkan sistem pengoperasian Anda. Opsi ini akan mengembalikan hard drive Anda ke status pengoperasian pertama kali saat Anda membeli komputer. Semua program atau file yang ditambahkan sejak Anda menerima komputer—termasuk file data—akan dihapus secara permanen dari hard drive. File data dapat berupa dokumen, spreadsheet, pesan email, foto digital, file musik, dan lain-lain. Jika mungkin, buatlah cadangan data sebelum menggunakan Pemulihan Profil Pabrik Dell.



### Memulai Pemulihan Profil Pabrik Dell

1. Nyalakan komputer.
2. Saat logo DELL™ muncul, tekan <F8> beberapa kali untuk mengakses jendela **Advanced Boot Options** (Opsi Booting Lanjutan).  
 **CATATAN:** Jika Anda menunggu terlalu lama dan logo sistem pengoperasian muncul, lanjutkan menunggu hingga Anda melihat desktop Microsoft® Windows®; kemudian, matikan komputer Anda dan coba kembali.
3. Pilih **Repair Your Computer** (Perbaiki Komputer Anda).  
Jendela **System Recovery Options** (Opsi Pemulihan Sistem) akan muncul.
4. Pilih tata letak keyboard dan klik **Next** (Berikutnya).

5. Untuk mengakses opsi pemulihan, log on sebagai pengguna lokal. Untuk mengakses pesan perintah, ketik `administrator` di kolom **User name** (Nama pengguna), kemudian klik **OK** (OKE).
6. Klik **Dell Factory Image Restore** (Pemulihan Profil Pabrik Dell). Layar awal **Dell Factory Image Restore** (Pemulihan Profil Pabrik Dell) akan ditampilkan.  
 **CATATAN:** Tergantung konfigurasi, Anda mungkin harus memilih **Dell Factory Tools** (Alat Pabrik Dell), kemudian **Dell Factory Image Restore** (Pemulihan Profil Pabrik Dell).
7. Klik **Next** (Berikutnya). Layar **Confirm Data Deletion** (Konfirmasi Hapus Data) akan muncul.  
 **CATATAN:** Jika Anda tidak ingin melanjutkan dengan Dell Factory Image Restore (Pemulihan Profil Pabrik Dell), klik **Cancel** (Batal).

## Memulihkan Sistem Pengoperasian Anda

8. Pilih kotak centang untuk mengonfirmasi bahwa Anda ingin terus memformat ulang hard drive dan memulihkan perangkat lunak sistem ke kondisi pabrik, lalu klik **Next** (Berikutnya). Proses pemulihan akan dimulai dan mungkin perlu waktu lima menit atau lebih untuk menyelesaikan proses. Sebuah pesan muncul saat sistem pengoperasian dan aplikasi yang diinstal di pabrik telah dikembalikan ke kondisi pabrik.
9. Klik **Finish** (Selesai) untuk menyalakan kembali komputer.

# Mendapatkan Bantuan

Jika Anda mengalami masalah dengan komputer Anda, Anda dapat menyelesaikan tahapan berikut untuk mendiagnosis dan menelusuri masalah:

1. Lihat "Menyelesaikan Masalah" pada halaman 46 untuk informasi dan prosedur yang merujuk ke masalah yang dialami komputer Anda.
2. Lihat *Panduan Teknologi Dell* yang tersedia di hard drive atau di situs **support.dell.com/manuals** untuk informasi penelusuran kesalahan.
3. Lihat "Diagnostik Dell" pada halaman 59 untuk prosedur bagaimana menjalankan Diagnostik Dell.
4. Isi "Lembar Periksa Diagnostik" pada halaman 79.
5. Gunakan rangkaian layanan online ekstensif Dell yang tersedia pada Dukungan Dell (**support.dell.com**) untuk mendapatkan bantuan mengenai prosedur penginstalan dan penelusuran masalah. Lihat "Layanan Online" pada halaman 75 untuk daftar yang lebih lengkap mengenai Dukungan Dell Online.
6. Jika tahapan sebelumnya tidak menyelesaikan masalah Anda, lihat "Sebelum Menghubungi Dell" pada halaman 78.



**CATATAN:** Hubungi Dukungan Dell dari telepon di dekat atau pada komputer agar staf pendukung dapat membantu Anda dengan semua prosedur yang diperlukan.



**CATATAN:** Sistem Kode Servis Ekspres Dell mungkin tidak tersedia di semua negara.

## Mendapatkan Bantuan

Saat diminta oleh sistem telepon otomatis Dell, masukkan Kode Servis Ekspres untuk mentransfer panggilan Anda langsung ke staf pendukung yang tepat. Jika Anda tidak memiliki Kode Servis Ekspres, buka folder **Dell Accessories** (Aksesori Dell), klik dua kali ikon **Kode Servis Ekspres** dan ikuti perintah.

 **CATATAN:** Beberapa layanan mungkin tidak selalu tersedia di semua lokasi di luar wilayah AS. Hubungi perwakilan Dell lokal Anda untuk informasi tentang ketersediaan.

## Dukungan Teknis dan Layanan Pelanggan

Layanan dukungan Dell tersedia untuk menjawab pertanyaan Anda tentang perangkat keras Dell. Staf dukungan kami menggunakan diagnostik berbasis komputer untuk memberikan jawaban yang cepat dan akurat.

Untuk menghubungi layanan dukungan Dell, lihat "Sebelum Menghubungi Dell" pada halaman 78 dan kemudian lihat informasi kontak untuk wilayah Anda atau kunjungi [support.dell.com](http://support.dell.com).

## DellConnect

DellConnect™ merupakan alat akses online sederhana yang memungkinkan rekanan dukungan dan layanan Dell untuk mengakses komputer Anda melalui koneksi broadband, mendiagnosis masalah Anda, dan memperbaiki masalah tersebut dengan pengawasan Anda. Untuk informasi lebih lanjut, kunjungi [www.dell.com/dellconnect](http://www.dell.com/dellconnect).

## Layanan Online

Anda dapat mempelajari produk dan layanan Dell di situs web berikut ini:

- **www.dell.com**
- **www.dell.com/ap** (Hanya negara Asia/Pasifik)
- **www.dell.com/jp** (Hanya Jepang)
- **www.euro.dell.com** (Hanya Eropa)
- **www.dell.com/la** (Hanya negara Amerika Selatan dan Karibia)
- **www.dell.ca** (Hanya Kanada)

Anda dapat mengakses Dukungan Dell melalui situs web dan alamat email berikut ini:

### Situs web Dukungan Dell

- **support.dell.com**
- **support.jp.dell.com** (Hanya Jepang)
- **support.euro.dell.com** (Hanya Eropa)
- **supportapj.dell.com** (hanya untuk Asia Pasifik)

### Alamat email Dukungan Dell

- **mobile\_support@us.dell.com**
- **support@us.dell.com**
- **la-techsupport@dell.com** (Hanya negara Amerika Selatan dan Karibia)
- **apsupport@dell.com** (Hanya negara Asia/Pasifik)

### Alamat email Dell Marketing and Sales

- **apmarketing@dell.com** (Hanya negara Asia/Pasifik)
- **sales\_canada@dell.com** (Hanya Kanada)

### File transfer protocol (FTP) anonim

- **ftp.dell.com**

Log in sebagai pengguna: `anonymous` (anonim), dan gunakan alamat email sebagai password Anda.

### Layanan Status Pemesanan Otomatis

Untuk memeriksa status setiap produk Dell yang Anda pesan, Anda dapat mengunjungi **support.dell.com**, atau Anda dapat menghubungi layanan status pemesanan otomatis. Rekaman akan meminta Anda memberikan informasi yang dibutuhkan untuk mencari dan melaporkan pemesanan Anda.

Jika Anda memiliki masalah dengan pemesanan Anda, seperti komponen hilang, komponen salah, atau tagihan tidak tepat, hubungi Dell untuk mendapatkan bantuan pelanggan. Siapkan slip tagihan atau slip kemasan saat Anda menelepon.

Untuk nomor telepon untuk menghubungi wilayah Anda, lihat "Menghubungi Dell" pada halaman 80.

### Informasi Produk

Jika Anda memerlukan informasi tentang produk tambahan yang tersedia dari Dell, atau jika Anda ingin menempatkan pesanan, kunjungi situs web **www.dell.com**. Untuk nomor telepon untuk menghubungi wilayah Anda atau untuk berbicara dengan staf sales, lihat "Menghubungi Dell" pada halaman 80.

## Mengembalikan Komponen untuk Reparasi Sesuai Garansi atau untuk Pengembalian Uang

Persiapkan semua komponen yang akan dikembalikan, baik untuk reparasi atau pengembalian uang, seperti berikut:

 **CATATAN:** Sebelum Anda mengembalikan produk ke Dell, pastikan untuk membuat cadangan semua data yang ada di produk ke hard drive dan perangkat penyimpanan lainnya. Hapus semua informasi pribadi, kepemilikan, dan rahasia, dan lepaskan media yang dapat dilepas seperti CD dan ExpressCard. Dell tidak bertanggung jawab atas semua informasi pribadi, kepemilikan, atau rahasia; data yang hilang atau rusak; atau media yang dapat dilepas yang hilang atau rusak yang masih ada di produk yang Anda kembalikan.

1. Hubungi Dell untuk mendapatkan Nomor Otorisasi Material Pengembalian, dan tuliskan dengan huruf besar secara jelas di bagian luar kardus. Untuk nomor telepon untuk menghubungi wilayah Anda, lihat "Menghubungi Dell" pada halaman 80.
2. Sertakan salinan tagihan dan surat yang menjelaskan alasan pengembalian.
3. Masukkan salinan Daftar Periksa Diagnostik (lihat "Daftar Periksa Diagnostik" pada halaman 79), yang mengindikasikan berbagai tes yang sudah Anda lakukan dan semua pesan kesalahan yang dilaporkan oleh Diagnostik Dell (lihat "Diagnostik Dell" pada halaman 59).
4. Masukkan semua aksesoris yang merupakan bagian dari komponen yang akan dikembalikan (kabel daya, perangkat lunak, panduan, dan lain-lain) jika pengembalian adalah untuk meminta pengembalian uang.

## Mendapatkan Bantuan

5. Kemas perangkat yang akan dikembalikan dalam material kemasan asli (atau yang sejenis).

 **CATATAN:** Anda bertanggung jawab untuk membayarkan biaya pengiriman. Anda juga bertanggung jawab untuk membayarkan asuransi semua produk yang dikembalikan, dan Anda bertanggung jawab atas risiko kehilangan selama pengiriman ke Dell. Paket Collect On Delivery (C.O.D.) tidak akan diterima.

 **CATATAN:** Pengembalian yang tidak dilengkapi persyaratan yang disebutkan di atas akan ditolak di pusat penerimaan Dell dan dikembalikan ke Anda.

## Sebelum Menghubungi Dell

 **CATATAN:** Siapkan Kode Servis Ekspres saat Anda menelepon. Kode membantu sistem telepon pendukung otomatis Dell untuk mengarahkan telepon Anda secara lebih efisien. Anda juga mungkin ditanyai mengenai Tag Servis (lihat di bagian bawah komputer).

Ingatlah untuk mengisi Daftar Periksa Diagnostik berikut. Jika mungkin, nyalakan komputer Anda sebelum menghubungi Dell untuk mendapatkan bantuan dan lakukan dari telepon pada atau di dekat komputer. Anda mungkin diminta untuk mengetik beberapa perintah pada keyboard, memberitahukan informasi terperinci selama pengoperasian, atau mencoba langkah penelusuran kesalahan yang hanya mungkin dilakukan pada komputer itu sendiri. Pastikan dokumentasi komputer tersedia.



### Daftar Periksa Diagnostik

- Nama:
- Tanggal:
- Alamat:
- Nomor telepon:
- Tag Servis (kode bar pada bagian belakang atau bagian bawah komputer):
- Kode Servis Ekspres:
- Nomor Otorisasi Material Pengembalian (jika disediakan oleh teknisi dukungan Dell):
- Sistem pengoperasian dan versi:
- Perangkat:
- Kartu ekspansi:
- Apakah Anda tersambung ke jaringan?  
Ya/Tidak
- Jaringan, versi, dan adaptor jaringan:
- Program dan versi:

Lihat dokumentasi sistem pengoperasian untuk menentukan konten file pengaktifan komputer. Jika komputer tersambung ke printer, cetak setiap file. Atau, catat konten setiap file sebelum menghubungi Dell.

- Pesan kesalahan, kode bip, atau kode diagnostik:
- Deskripsi masalah dan prosedur penelusuran kesalahan yang Anda jalankan:

# Menghubungi Dell

Untuk pelanggan di Amerika Serikat, hubungi 800-WWW-DELL (800-999-3355).

 **CATATAN:** Jika Anda tidak memiliki koneksi internet aktif, Anda dapat menemukan informasi kontak pada tagihan pembelian, slip kemasan, kuitansi, atau katalog produk Dell.

Dell menyediakan beberapa opsi layanan dan dukungan berbasis online dan telepon. Ketersediaan bervariasi tergantung negara dan produk, dan beberapa layanan mungkin tidak tersedia di wilayah Anda.

Untuk menghubungi Dell untuk masalah penjualan, dukungan teknis, atau layanan pelanggan:

1. Kunjungi **[support.dell.com/contactdell](https://support.dell.com/contactdell)**.
2. Pilih negara atau wilayah Anda.
3. Pilih layanan yang tepat atau link dukungan yang sesuai dengan kebutuhan Anda.
4. Pilih metode menghubungi Dell yang sesuai untuk Anda

# Mencari Informasi Tambahan dan Bantuan

## Jika Anda perlu untuk:

## Lihat:

---

menginstal ulang sistem pengoperasian Anda

"Media Pemulihan Sistem" di halaman 69

---

menjalankan program diagnostik untuk komputer Anda

"Diagnostik Dell" di halaman 59

---

instal ulang perangkat lunak sistem

"My Dell Downloads" di halaman 56

---

untuk menemukan informasi lebih lanjut mengenai sistem pengoperasian Microsoft® Windows® dan fitur

**support.dell.com**

---

mengupgrade komputer Anda dengan memori baru atau tambahan, atau hard drive baru  
menginstal ulang atau mengganti komponen yang aus atau rusak

*Manual Servis* di **support.dell.com/manuals**



**CATATAN:** Pada beberapa negara, membuka dan mengganti komponen pada komputer Anda akan membatalkan garansi. Periksa garansi dan kebijakan pengembalian untuk komputer Anda sebelum mengerjakan bagian dalam komputer.

### Jika Anda perlu untuk:

menemukan informasi praktik keselamatan terbaik untuk komputer Anda

mempelajari informasi Garansi, Persyaratan dan Ketentuan (hanya AS), Instruksi keselamatan, Informasi kewajiban, Informasi ergonomis, dan Perjanjian Lisensi Pengguna Akhir

menemukan Tag Servis/Kode Servis Ekspres — Anda harus menggunakan tag servis untuk mengidentifikasi komputer Anda pada **support.dell.com** atau untuk menghubungi dukungan teknis

### Lihat:

dokumen keselamatan dan peraturan yang dikirimkan bersama komputer Anda dan mengunjungi Laman Pemenuhan Peraturan pada **www.dell.com/regulatory\_compliance**

bagian bawah komputer Anda

**Pusat Dukungan Dell.** Untuk menampilkan **Pusat Dukungan Dell**, klik  ikon pada baris tugas

**Jika Anda perlu untuk:**

menemukan file driver dan download; file readme

mengakses dukungan teknis dan bantuan produk

memeriksa status pemesanan Anda untuk pembelian baru

menemukan solusi dan jawaban untuk pertanyaan umum

menemukan informasi untuk update terakhir mengenai perubahan teknis untuk komputer Anda atau material referensi teknis lebih lanjut untuk teknisi atau pengguna yang berpengalaman



---

**Lihat:**

**[support.dell.com](https://support.dell.com)**

# Spesifikasi

Bagian ini menyediakan informasi yang mungkin diperlukan saat pemasangan, mengupdate driver, dan untuk mengupgrade komputer Anda.

 **CATATAN:** Penawaran mungkin berbeda-beda di setiap wilayah. Untuk informasi lebih lanjut mengenai konfigurasi komputer Anda, klik **Start** (Mulai)  → **Help and Support** (Bantuan dan Dukungan) dan pilih opsi untuk menampilkan informasi mengenai komputer Anda.

## Model Komputer

---

Dell Studio 1745/1747/1749

## Informasi Komputer

---

Chipset sistem	Mobile Intel Express GM45 (Studio 1745)
	Mobile Intel 5 Series Discrete GFX (Studio 1745)
	Mobile Intel 5 Series Express chipset PM55 (Studio 1747)
	Mobile Intel 5 Series Express chipset HM55 (Studio 1749)

## Informasi Komputer

---

Lebar bus data	64 bit
Lebar bus DRAM	bus 64-bit-jalur ganda (2)
Lebar bus alamat prosesor	32 bit
EPROM Flash	2 MB (Studio 1745 dan 1747) 4 MB (Studio 1749)
Bus grafis	PCI-E x16

<b>Model Komputer</b>	<b>Studio 1745</b>	<b>Studio 1747</b>	<b>Studio 1749</b>
<b>Prosesor</b>			
Tipe prosesor	Intel® Celeron® Intel Pentium® Dual-Core Intel Core™2 Duo	Intel Core i7 (Quad-Core)	Intel Core i3 Intel Core i5 Intel Core i7 (Inti Ganda/Dual-Core)
Cache L1	64 KB (32 KB untuk setiap inti)	256 KB (64 KB untuk setiap inti)	128 KB (64 KB untuk setiap inti)
Cache L2	2 MB atau 3 MB atau 6 MB (Intel Core2 Duo) 1 MB (Intel Celeron dan Intel PentiumDual-Core)	1 MB (256 KB untuk setiap inti)	512 KB (256 KB untuk setiap inti)
Cache L3		hingga 8 MB memori bersama	hingga 4 MB memori bersama

## Spesifikasi

<b>Model Komputer</b>	<b>Studio 1745</b>	<b>Studio 1747</b>	<b>Studio 1749</b>
<b>Video</b>			
Interface LCD	Low Voltage Differential Signaling (LVDS)	LVDS	LVDS
mendukung TV Diskret	HDMI 1,3	HDMI 1,3	HDMI 1,3
Tipe video	terintegrasi pada board sistem	terintegrasi pada board sistem	terintegrasi pada board sistem
Kontroler video	ATI Mobility Radeon HD 4570/4650	ATI Mobility Radeon HD 4650	ATI Mobility Radeon HD 5650
Memori video	DDR3 512 MB/1 GB	DDR3 1 GB	DDR3 1 GB



<b>Model Komputer</b>	<b>Studio 1745</b>	<b>Studio 1747</b>	<b>Studio 1749</b>
UMA			
Tipe video	terintegrasi pada board sistem		terintegrasi pada board sistem
Kontroler video	Mobile Intel GMA 4500MHD		Intel GMA HD
Memori video	hingga 358 MB memori bersama		hingga 1,7 GB memori bersama

## Spesifikasi

### Memori

---

Konektor modul memori	dua konektor SODIMM yang dapat diakses pengguna
Kapasitas modul memori	1 GB, 2 GB, 3 GB, 4 GB, 5 GB, 6 GB, dan 8 GB
Tipe memori	SODIMM DDR3 1.066 MHz (Studio 1745/1747/1749) SODIMM DDR3 1.333 MHz (Studio 1747)
Konfigurasi memori minimum	1 GB
Konfigurasi memori maksimum	8 GB

 **CATATAN:** Untuk instruksi mengenai upgrade memori, lihat *Manual Servis* di [support.dell.com/manuals](http://support.dell.com/manuals).

### ExpressCard

---

Kontroler ExpressCard	Intel ICH9M (Studio 1745) Chipset Mobile Intel 5 Series Express PM55 (Studio 1747) Chipset Mobile Intel 5 Series Express HM55 (Studio 1749)
Kartu yang didukung	ExpressCard/34 (34 mm) 1,5 V dan 3,3 V
Ukuran konektor ExpressCard	26 pin

**Konektor**

---

Audio	satu konektor mikrofon input, dua konektor headphone/speaker stereo
IEEE 1394a	satu konektor 4 pin mini yang tidak dialiri daya
Mini-Card	satu slot Mini-Card Tipe IIIA penuh, dua slot Mini-Card setengah ukuran
Konektor HDMI	satu konektor 19 pin
Adaptor jaringan	satu konektor RJ45
USB	dua konektor empat pin untuk USB 2.0

**Konektor**

---

Video	satu konektor 15 lubang
DisplayPort	satu konektor 20 pin
eSATA	satu konektor combo 7 pin/4 pin eSATA/USB

**Komunikasi**

---

Modem (opsional)	modem USB V.92 56K eksternal
Kontroler	modem perangkat keras
Interface	USB
Adaptor jaringan	LAN Ethernet 10/100/1.000 pada board sistem
Nirkabel	WLAN, WWAN, WiMax/ Wi-Fi abgn, dan WPAN dengan teknologi nirkabel Bluetooth®

## Spesifikasi

### Audio

---

Tipe audio	JBL jalur 2.1 dengan audio SRS dioptimalkan
Kontroler audio	IDT 92HD73C
Konversi stereo	24 bit (analog-ke-digital dan digital-ke-analog)
Interface Internal	Intel High Definition Audio
Speaker	dua speaker utama 1,5 watt dan satu subwoofer 3,0 watt, untuk daya sistem total 6,0 watt
Kontrol volume	menu program dan kontrol media

### Kamera

---

Piksel	2,0 megapiksel
Resolusi video	160 x 120 ~1.600 x 1.200 (160 x 120 ~ 1.280 x 720 pada 30 fps)
Sudut pandang diagonal	60°

### Display

---

Tipe	17,3" HD+ dengan lampu latar WLED, TrueLife 17,3" FHD B+RG dengan lampu latar LED, TrueLife
------	--

**Display**

## Dimensi:

Tinggi 214,81 mm (8,46 inci)

Lebar 381,89 mm (15,04 inci)

Diagonal 439,42 mm (17,30 inci)

Resolusi maksimum HD+: 1.600 x 900  
FHD: 1.920 x 1.080

Kecepatan refresh 60 Hz

Sudut pengoperasian 0° (tertutup) hingga 140°

Pencahayaannya HD+: 220 nits (60% CG)  
FHD: 300 nits (92% CG)**Display**

## Sudut Pandang:

Horizontal HD+: 40/40  
FHD: 60/60 (72% dan 90% CG)Vertikal HD+: 15/30 (H/L)  
FHD: 50/50 (72% dan 90% CG)Pixel pitch HD+: 0,24 x 0,24 mm  
FHD: 0,20 x 0,20 mmKontrol penerangan dapat dikontrol melalui akses cepat keyboard (lihat *Panduan Teknologi Dell* untuk informasi lebih lanjut).

## Spesifikasi

### Keyboard (dengan lampu latar)

---

Jumlah tombol	102 (AS dan Kanada); 103 (Eropa); 106 (Jepang); 105 (Brasil)
Tata Letak	QWERTY/AZERTY/Kanji

### Panel Sentuh

---

Resolusi posisi X/Y (mode tabel grafis)	240 cpi
Ukuran:	
Lebar	100 mm (3,9 inci) area aktif sensor
Tinggi	56 mm (2,2 inci) persegi

### Baterai

---

Tipe dan dimensi: ion lithium "smart" 9 sel	
Tinggi	41,9 mm (1,65 inci)
Lebar	340,6 mm (13,41 inci)
Panjang	56,7 mm (2,23 inci)
Berat	0,52 kg (1,15 lb)

**Baterai**

ion lithium "smart" 6 sel	
Tinggi	22,2 mm (0,87 inci)
Lebar	206,0 mm (8,11 inci)
Panjang	56,7 mm (2,23 inci)
Berat	0,35 kg (0,77 lb)
Tegangan	11,1 VDC (6/9 sel)
Waktu pengisian (kira-kira):	4 jam (jika komputer dimatikan)

**Baterai**

Waktu pengoperasian	berbeda-beda tergantung kondisi pengoperasian dan dapat berkurang secara signifikan dalam kondisi intensif daya tertentu.  Lihat <i>Panduan Teknologi Dell</i> untuk informasi penelusuran kesalahan lebih lanjut.
Masa pakai (kira-kira)	300 siklus pengosongan/pengisian
Kisaran suhu:	
Pengoperasian	0° hingga 35°C (32° hingga 95°F)
Penyimpanan	-40° hingga 65°C (-40° hingga 149°F)
Baterai sel berbentuk koin	CR-2032

### Adaptor AC

---

 **CATATAN:** Hanya gunakan adaptor AC yang ditentukan untuk penggunaan dengan komputer Anda. Lihat informasi keselamatan yang disertakan dengan komputer Anda.

Tegangan input	100–240 VAC
Arus input (maksimum)	2,50 A
Frekuensi input	50–60 Hz
Daya output	65 W, 90 W, atau 130 W
Arus output	
65 W	3,34 A (kontinu)
90 W	4,62 A (kontinu)
130 W	6,70 A (kontinu)
Tegangan output yang terukur	$19,5 \pm 1$ VDC

### Adaptor AC

---

Dimensi:

130 W (Seri E)

Tinggi	25,4 mm (1,0 inci)
Lebar	76,2 mm (3,0 inci)
Panjang	154,7 mm (6,1 inci)
Berat (dengan kabel)	hingga 0,74 kg (1,63 lb)

90 W (Seri E)

Tinggi	16 mm (0,6 inci)
Lebar	70 mm (2,8 inci)
Panjang	147 mm (5,8 inci)
Berat (dengan kabel)	hingga 0,53 kg (1,17 lb)



**Adaptor AC**

## 90 W (Seri D)

Tinggi	34,2 mm (1,3 inci)
Lebar	60,8 mm (2,3 inci)
Panjang	153,4 mm (6,0 inci)
Berat (dengan kabel)	hingga 0,70 kg (1,54 lb)

## 65 W (Adaptor Auto Air)

Tinggi	15 mm (0,5 inci)
Lebar	66 mm (2,6 inci)
Panjang	127 mm (5,0 inci)
Berat (dengan kabel)	hingga 0,53 kg (1,17 lb)

**Adaptor AC**

## Kisaran suhu:

Pengoperasian	0° hingga 40°C (32° hingga 104°F)
Penyimpanan	-40° hingga 70°C (-40° hingga 158°F)

**Fisik**

Tinggi	28 mm hingga 40 mm (1,10 inci hingga 1,57 inci)
Lebar	413,0 mm (16,26 inci)
Panjang	280,5 mm (11,04 inci)
Berat (dengan baterai 6 sel)	dapat dikonfigurasi hingga kurang dari 3,3 kg (7,27 lb)

### Lingkungan Komputer

---

Kisaran suhu:

Pengoperasian 0° hingga 35°C  
(32° hingga 95°F)

Penyimpanan -40° hingga 65°C  
(-40° hingga 149°F)

Kelembapan relatif (maksimum):

Pengoperasian 10% hingga 90%  
(nonkondensasi)

Penyimpanan 5% hingga 95%  
(nonkondensasi)

Getaran maksimum (dengan menggunakan spektrum getaran acak yang menyimulasikan lingkungan pengguna):

Pengoperasian 0,66 GRMS

Nonpengoperasian 1,30 GRMS

### Lingkungan Komputer

---

Guncangan maksimum (untuk pengoperasian — diukur dengan Diagnostik Dell yang dijalankan pada hard drive dan pulsasi 2 ms setengah sinus; untuk nonpengoperasian — diukur dengan hard drive ditempatkan di posisi kepala dan pulsasi 2 ms setengah sinus):

Pengoperasian 110 G

Nonpengoperasian 160 G

Ketinggian (maksimum):

Pengoperasian -15,2 hingga  
3.048 m (-50 hingga  
10.000 kaki)

Penyimpanan -15,2 hingga  
10.668 m (-50 hingga  
35.000 kaki)

Level kontaminasi melalui udara G2 atau lebih rendah seperti yang didefinisikan oleh ISA-S71.04-1985

# Lampiran

## **Pemberitahuan Produk Macrovision**

Produk ini mencakup teknologi perlindungan hak cipta yang dilindungi oleh klaim metode hak paten AS tertentu dan hak kepemilikan intelektual lainnya yang dimiliki oleh Macrovision Corporation dan pemilik hak lainnya. Untuk menggunakan teknologi perlindungan hak cipta ini harus dengan kewenangan dari Macrovision Corporation, dan ditujukan hanya untuk penggunaan di rumah dan penggunaan terbatas lainnya kecuali jika diizinkan oleh Macrovision Corporation. Dilarang merekayasa ulang atau membongkar produk.

## Informasi untuk NOM, atau Standar Resmi Meksiko (Hanya untuk Meksiko)

Informasi berikut disediakan untuk perangkat yang dijelaskan dalam dokumen ini sesuai dengan persyaratan dari Standar Resmi Meksiko (NOM):

### Importir:

Dell México S.A. de C.V.

Paseo de la Reforma 2620 - 11°

Col. Lomas Altas

11950 México, D.F.

Nomor model resmi	Tegangan	Frekuensi	Konsumsi listrik	Tegangan output	Intensitas output
P02E	100–240 VAC	50–60 Hz	1,50/1,60/1,70/ 2,30/2,50 A	19,5 VDC	3,34/4,62/6,70 A

Untuk detailnya, baca informasi keselamatan yang dikirimkan bersama komputer Anda.

Untuk informasi praktik keselamatan terbaik tambahan, kunjungi Laman Pemenuhan Peraturan pada [www.dell.com/regulatory\\_compliance](http://www.dell.com/regulatory_compliance).

# Indeks

## A

alamat email

    untuk dukungan teknis **75**

alamat email dukungan **75**

aliran udara, memungkinkan **5**

## B

bantuan

    mendapatkan bantuan dan dukungan **73**

bantuan, mencari lebih banyak **81**

## D

Daftar Periksa Diagnostik **78**

DellConnect **74**

Diagnostik Dell **59**

driver dan download **83**

DVD, memutar dan membuat **43**

## F

fitur perangkat lunak **42**

FTP login, anonim **75**

## G

garansi pengembalian **77**

gerakan (gesture)

    panel sentuh **30**

## I

ISP

    ISP/Penyedia Layanan Internet **16**

## J

jaringan berkabel

    kabel jaringan, menyambungkan **7**

### K

kemampuan komputer **42**

kerusakan, menghindari **5**

komputer, mengatur **5**

koneksi internet **16**

koneksi jaringan

    memperbaiki **49**

koneksi jaringan nirkabel **49**

konektor DisplayPort **25**

### L

layanan pelanggan **74**

### M

masalah daya, menyelesaikan **50**

masalah memori

    menyelesaikan **52**

masalah, menyelesaikan **46**

masalah perangkat keras

    mendiagnosis **59**

masalah perangkat lunak **52**

memulihkan profil pabrik **70**

mencari informasi tambahan **81**

menghubungi Dell **78**

Menghubungi Dell secara online **80**

menyambungkan

    ke Internet **16**

menyelesaikan masalah **46**

### O

opsi penginstalan ulang sistem **64**

### P

Pemulihan Profil Pabrik Dell  
(Dell Factory Image Restore) **70**

Penelusuran Kesalahan Perangkat Keras **59**

pengaturan, sebelum Anda mulai **5**

pengiriman produk  
    untuk pengembalian atau reparasi **77**

Pesan Sistem **56**

produk  
    informasi dan pembelian **76**

Pusat Dukungan Dell **55**

## **S**

SIM **12**

situs pendukung  
    seluruh dunia **75**

soket ekstensi, menggunakan **6**

spesifikasi **84**

## **U**

USB PowerShare **26**

## **V**

ventilasi, memastikan **5**

## **W**

Windows **9**

    instal ulang **64**

    Panduan Kompatibilitas Program **53**

## **Z**

Zona Sentuh Dell (Dell Touch Zone) **36**







Dicetak di Malaysia.

[www.dell.com](http://www.dell.com) | [support.dell.com](http://support.dell.com)



0TK9XYA00